

# Knüsel Trommelmähwerk

F 240 + F 280



## Vorteile die zählen

- Top Schnittqualität
- Leichtbauweise  
dank hochfesten Feinkornstählen
- Drehbare Gleitteller, schont die Grasnarbe



**SEPP KNÜSEL**



# Trommelmähwerk Technische Daten

- Frontanbau
- Zentrale Pendelaufhängung
- Zentraler Antrieb
- Optimaler Futterfluss
- Verstellbare Schwadteller
- Getriebe mit Schrägverzahnung  
- ruhiger Lauf
- ALU Blechabdeckung  
pulverbeschichtet
- Für alle Traktoren und Mähtraktoren  
lieferbar
- Hydraulisch klappbare Seitenschütze  
(Wunschrüstung)
- Schwadvorrichtung (2 Teller - Wunschrüstung)

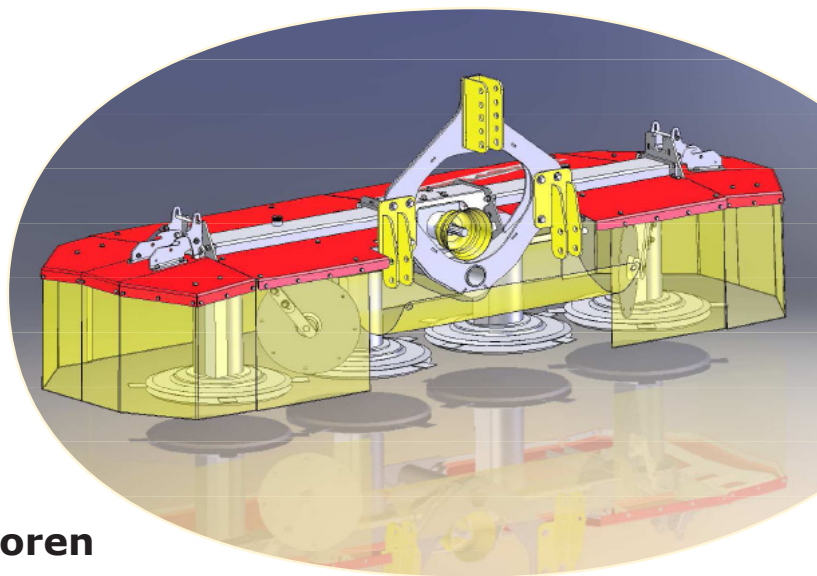

Typ		F 240	F 280
Arbeitsbreite	mm	2410	2680
Transportbreite	mm	2410	2680
Anzahl Trommeln / Klingen		4/8	4/8
Mähgeschwindigkeit	km/h	bis 20	bis 20
Zapfwellendrehzahl	U/min	540/1000 L/R	540/1000 L/R
Fahrzeugleistung	KW/PS	30/40	40/54
Anbaubock		Kat. 1/2 od. Akkorddreieck	
Schnitthöhe	mm	30-80	30-80
Gewicht kompl.	kg	440	490

Die Angaben über Aussehen, Leistungen, Masse und Gewichte entsprechen den zum Zeitpunkt der Drucklegung vorhandenen Kenntnissen. Sie können sich bis zum Maschinenkauf ändern. Ihr Vertragspartner wird Sie gerne über etwaige Änderungen informieren.