

ALPIN

PÖTTINGER Mähwerke / Zettkreisel / Schwadkreisel





Mit der Alpin-Technik eng verbunden

PÖTTINGER steht zu seinen Wurzeln. Als Unternehmen aus dem alpinen Raum hat die Alpin-Technik traditionell eine hohe Bedeutung. Revolutionäre Entwicklungen in der Hangmechanisierung waren Meilensteine in der Geschichte von PÖTTINGER, die legendäre Heuraupe ist das klassische Beispiel.

Andere Landmaschinenhersteller setzen meist ausschließlich auf die Entwicklung von Großtechnik. PÖTTINGER hingegen bietet auch maßgeschneiderte Maschinen für die speziellen Ansprüche alpiner Betriebe. Im Mittelpunkt steht dabei eine saubere und schonende Gewinnung von Qualitätsfutter durch bestmögliche Boden Anpassung und geringe Bröckelverluste.

Inhalt

	Seite
ALPIN Übersicht	4
NOVAALPIN Front-Scheibenmäher	6
Zettkreisel ALPINHIT	14
Schwadkreisel ALPINTOP	22
Ladewagen BOSS JUNIOR und BOSS ALPIN	26
Technische Daten / Ausstattungen	28

Alle Angaben über technische Daten, Abmessungen, Gewichte, Leistungen, etc. sind annähernd und unverbindlich.



NOVAALPIN ALPINHIT ALPINTOP



NOVAALPIN Alpinmähwerke

NOVAALPIN 221 B / 221 T

NOVAALPIN 261 B / 261 T

NOVAALPIN 301 B / 301 T

Frontscheibenmähwerke für Zweiachsmäher und Traktoranhau
Arbeitsbreiten 2,20 m, 2,62 m und 3,04 m



ALPINHIT Alpinzetter

ALPINHIT 4.4 H

ALPINHIT 4.4 N

Zettkreisel mit starrem Anbau oder Schwenkbock

ALPINHIT 6.6

Zettkreisel mit starrem Anbau oder Schwenkbock

Arbeitsbreiten DIN 4,0 m und 5,75 m



ALPINTOP Alpenschwader

ALPINTOP 300 U

Schwadkreisel mit starrem Heck- und Frontanbau

Arbeitsbreite 3,0 m



NOVAALPIN

Alpinmähwerke



Bergiges Gelände stellt hohe Ansprüche an die Technik. Auf diese Einsatzverhältnisse hat PÖTTINGER bereits 2003 die Entwicklung seiner NOVAALPIN Front-Scheibenmäher abgestimmt. Leichtzügige, robuste und gewichtsreduzierte Maschinen sind das Resultat.

Praxisgerechter Anbau

NOVAALPIN passt immer

Die universell einsetzbaren Mäher können an Zweiachsmäher und Traktoren bis 80 kW / 109 PS oder 3,5 t Eigengewicht angebaut werden.

Dreipunkt Anbau für Zweiachsmäher mit verschiedenen Unterlenkerwippen, um so nahe wie möglich an jeden Zweiachsmäher anbauen zu können.

Schnellkuppler-Dreieck für raschen und einfachen Anbau an den Traktor.

Entlastung

Beim Zweiachsmäher-Anbau wird die Entlastung über die Hubwerksregelung gesteuert. Auf Wunsch gibt es Entlastungsfedern.

Beim Traktor-Anbau sorgen zwei starke Entlastungsfedern für einen geringen Auflagedruck.





Aufhängung – stabil und voll beweglich

Der Mäher ist mittig aufgehängt. Zentral gelagerte Wippen ermöglichen einen Pendelweg von +/- 4 Grad.
Beim Hochheben wird der Mähbalken über Blattfedern stabilisiert.



Antrieb

Vom Winkelgetriebe werden die Mähscheiben über Keilriemen elastisch angetrieben. Durch Wechseln der Keilriemenscheiben ist eine Änderung der Antriebsdrehzahl von 540 auf 1000 U/min und umgekehrt möglich.

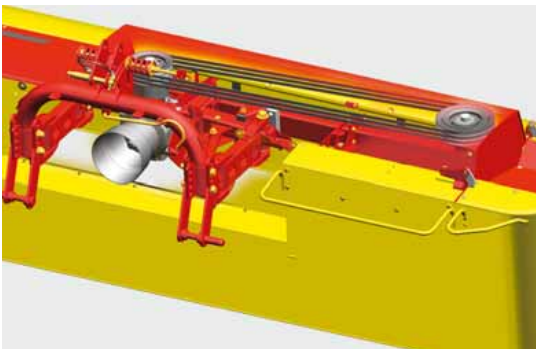

- Im Winkelgetriebe ist ein Freilauf integriert, damit ist die Gelenkwelle für Rechts- und Linkslauf einsetzbar. Mit wenig Aufwand kann am Getriebe die Drehrichtung geändert werden.
- Die Keilriemenspannung erfolgt über das Winkelgetriebe, es ist keine zusätzliche Spannrolle notwendig. Das Getriebe lässt sich für eine möglichst geradlinige Gelenkwellenposition in zwei Höhen montieren.

Hydraulische Seitenverschiebung als Option

In der Schichtenlinie lässt sich der Mähbalken um insgesamt 400 mm verschieben. Selbst mit Zwillingsbereifung wird kein Futter überfahren.

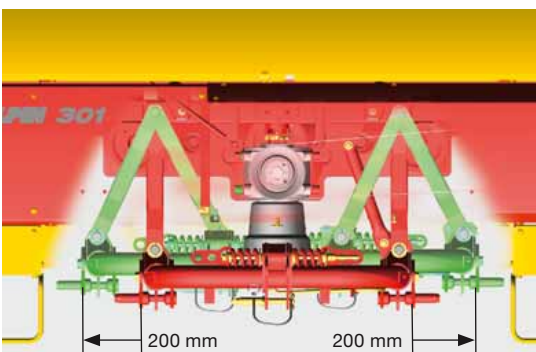

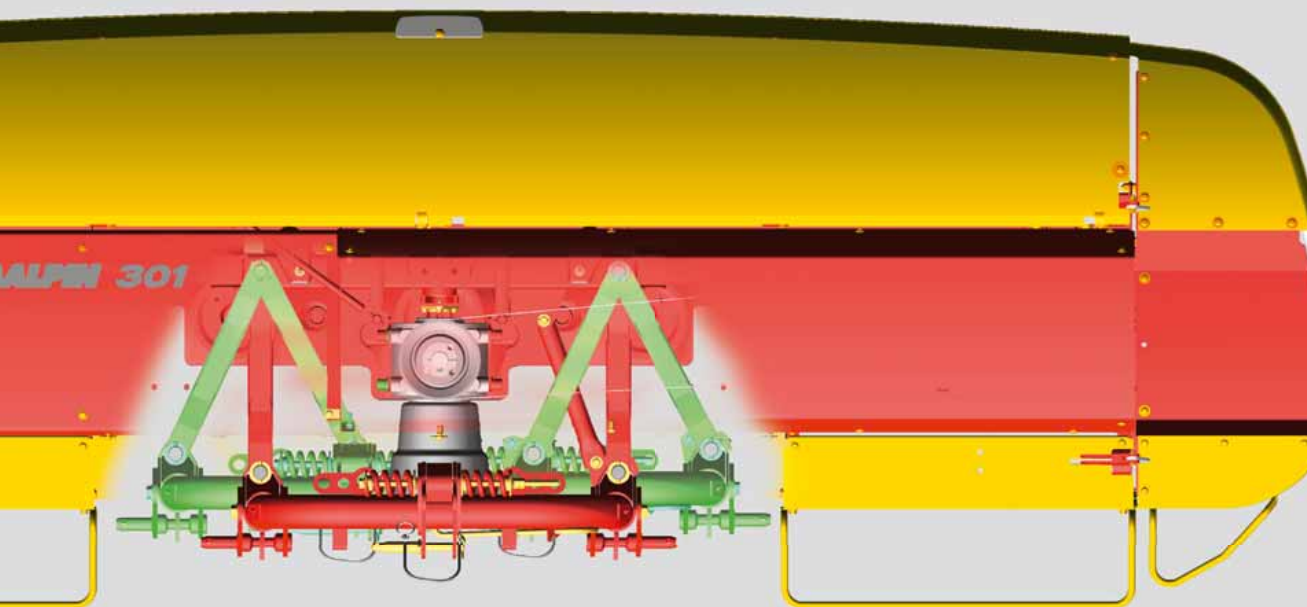

Geringes Gewicht, modernes Design

PÖTTINGER legt trotz des geringen Gewichtes größten Wert auf die Stabilität des Mähwerkes. Die aus der Flugzeugtechnik übernommene Spantenbauweise reduziert das Gewicht massiv. Stahlbleche wurden durch Aluminiumbleche mit computeroptimierter Ausformung ersetzt. Die Schutzrohre sind aus hochwertigem Stahl.

Bequem und einfach

Durch die großzügige Schutzklappung ist die Zugänglichkeit zum Mähbalken optimal gelöst. So lässt sich die Maschine gut reinigen und Sie wechseln die Klingen schnell und einfach.

Für Ihre Sicherheit

Die Schutztücher sind aus besonders reißfestem Material und fangen Steine und Schmutz zuverlässig ab.

Mähen mit Komfort

„Ohne Absteigen vom Feld auf die Straße“ heißt das Komfortangebot von PÖTTINGER. Die Seitenschütze sind als Option hydraulisch klappbar (ausgenommen NOVAALPIN 221).

Praktische Ausstattungen

- Eine zweckmäßige Gelenkwellenablage erleichtert das Ankuppeln.
- Der Klingenschlüssel wird griffbereit am Anbaubock mitgeführt.

PÖTTINGER Mähbalken

Quality made in Austria

Video Tipp:

Geburt eines Mähbalkens:

www.poettinger.at/video/maehbalken



Das Herzstück der PÖTTINGER Scheibenmäherwerke ist der tausendfach bewährte Mähbalken. Die NOVACAT Scheibenmäherwerksbalken werden im Hauptwerk Grieskirchen entwickelt und gebaut – ein österreichisches Qualitätsprodukt. Erstklassige Schnittqualität, Leichtzügigkeit und Stabilität sind Markenzeichen der Mähbalken. Konstruktive Details garantieren Ihnen eine zuverlässige Funktion und tragen wesentlich zu einer langen Lebensdauer bei.

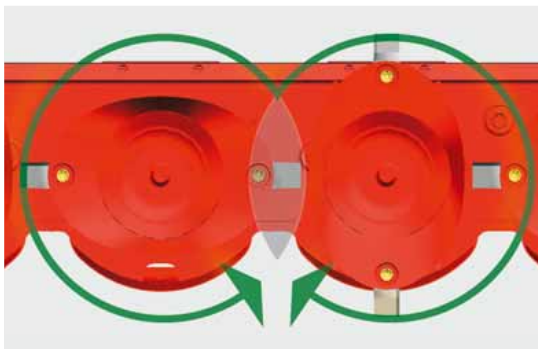

Optimaler Futterfluss – sauberes Futter

Die gerundete, flache Vorderseite lässt den Balken leichtzügig über den Boden gleiten und trennt das Mähgut sauber von der Grasnarbe. Die Förderwirkung wurde durch abgeflachte Kegelflächen auf den Mähscheiben verbessert.

- Integrierte Räumer sorgen für eine saubere Balkenoberfläche.
- Das Futter fließt leicht und gleichmäßig ab und die volle Leistung bleibt bei allen Einsatzverhältnissen erhalten.
- PÖTTINGER garantiert störungsfreies Bergabmähen auch auf steilen Flächen.

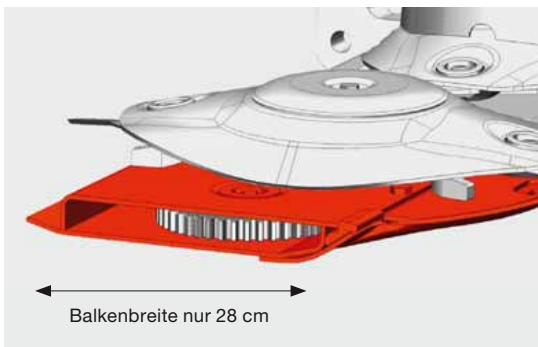

Perfekte Schnittqualität

Der besonders flache und schlanke Balken ist nur 28 cm breit und bietet so die ideale Voraussetzung für beste Bodenadaptation. Die Mähklingen laufen mit geringem Abstand zur Balkenoberkante und Gegenschneide. Die optimierte Überlappung der Messerlaufbahnen sorgt für ein sauberes und gleichmäßiges Mähbild.

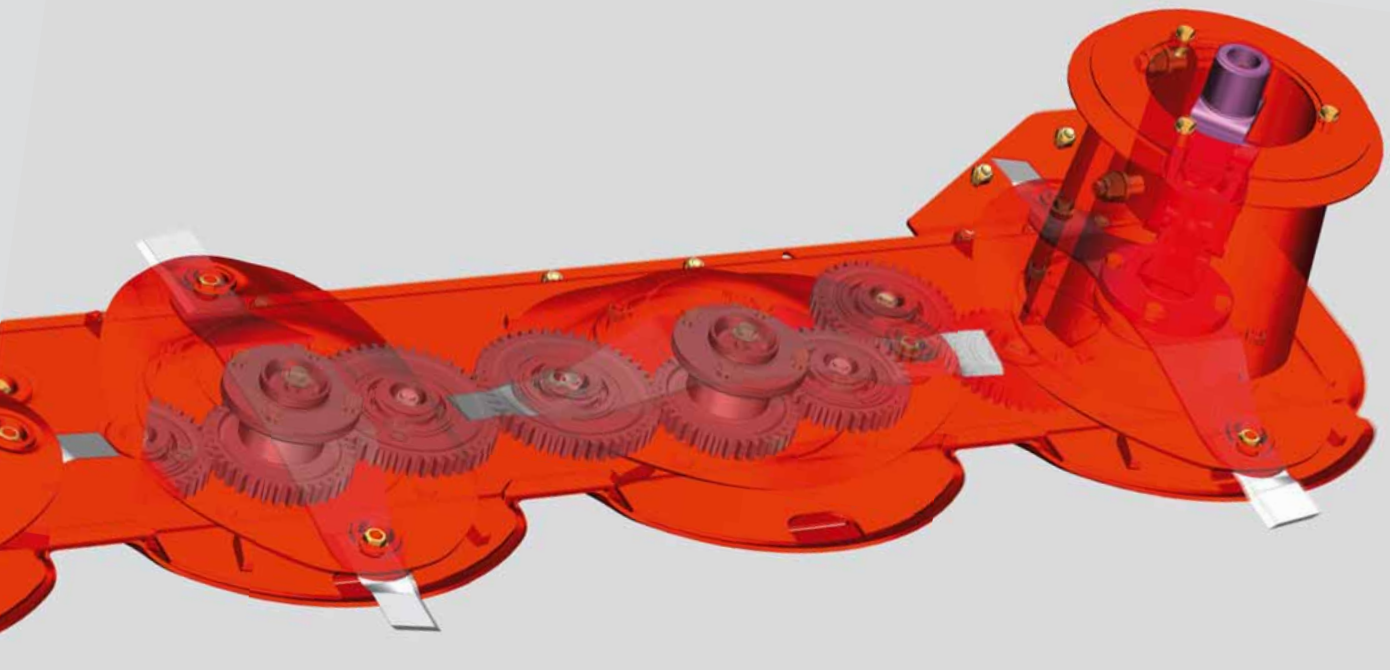

Details, die Sie begeistern

Stabile Wellenstummel

Die stabilen Wellenstummel sind mit den Zahnrädern verschraubt und somit bei Bedarf einfach wechselbar.

Robuste Lagerung

Die langlebigen, doppelreihigen Schrägkugellager mit theoretischem Lagerabstand von 60 mm sind außerordentlich belastbar.



TRI DRIVE – Zahnräderoptimierung

Sichere Kraftübertragung

Der Stirnrad-Antrieb verläuft geradlinig mit beinahe gleich großen Zahnrädern. Alle Zahnräder sind gehärtet und geschliffen, das garantiert hohe Laufruhe und Langlebigkeit.

- Neue Zahnradpaare bei gleichem Durchmesser 39/50.
- Drei Zähne im Eingriff – bessere Kraftübertragung – sanfteres Einlaufverhalten.
- Neue Oberfläche der Zahnräder sorgt für ruhigeres Laufen der Zahnräder – Reduktion des Geräuschpegels.



Praktische Modulbauweise

Lagerflansche und Verschraubungen sind durch Gummi-Dichtringe zuverlässig geschützt. Stirnräder und Lagerung sind als Einheit ausbaubar, auch die Zwischenräder sind durch die Öffnungen leicht zu entnehmen – einfacher geht's nicht.

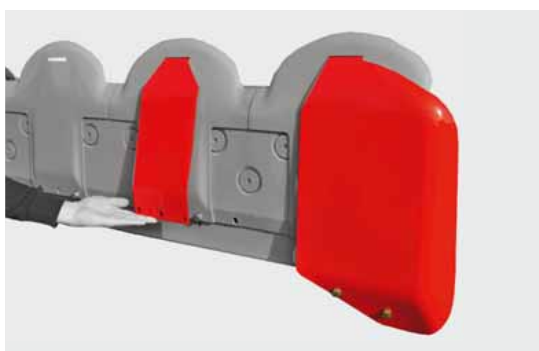

Widerstandsfähige Gleitkufen

Breite Gleitkufen aus gehärtetem Borstahl verhindern den Aufbau von Erde und fangen Stöße ab. Eine glatte Balken-Unterseite mit abgerundeten Gleitkufen außen und innen sorgt für beste Schonung der Grasnarbe, selbst bei engen Kurvenfahrten.

Als Option können Sie zusätzliche Verschleißkufen zum Schutz der Balken-Unterseite montieren. Die verschraubten Kufen lassen sich bei Bedarf leicht wechseln.



Mit optionalen Hochschnittkufen kann die Schnitthöhe von 50 – 120 mm erweitert werden. Der große Radius und die breite Auflagefläche machen sie besonders verschleißfest.

- Hochschnittkufen + 20 mm, die Universalkufe speziell für steinige Böden.
- Hochschnittkufen + 40 mm, speziell für Feldfutter.
- NEU: Hochschnittkufen auch für die beiden äusseren Gleitkufen



Langlebige Mähscheiben

Die ovalen, flachen Mähscheiben sind aus gehärtetem Feinkornstahl gefertigt. Der Klingen-Schnellwechsel erleichtert die Wartung.

Optionale Förderkegel

Diese verbessern zusätzlich den Futterfluss und ermöglichen eine Schwadbildung.

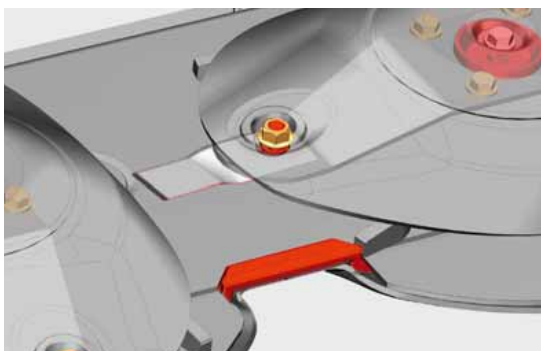

Höchste Qualität

Der Mähbalken ist aus bestem Qualitätsstahl gefertigt. Mit Laser- und Schweißrobotern werden die Bleche genau geschnitten, verschweißt und auf dem modernsten CNC-Bearbeitungszentrum verarbeitet.

- Der Klingenbolzen ist an der Mähscheibe verschraubt. Bei Bedarf können Sie diesen kostengünstig wechseln.
- Die Gegenschneide ist geklemmt, daher ebenfalls einfach wechselbar.



Einfacher Klingen-Schnellwechsel

So wechseln Sie die Klingen schnell und einfach: Drücken Sie den Federbügel mit dem Klingenschlüssel nach unten und tauschen Sie die Klinge.

Für einen sauberen und leichtzügigen Schnitt

- Die Klinge ist mit einem starken Federbügel zuverlässig gesichert.
- Langer, harter Einsatz verlangt beste Klingen-Qualität, deshalb sind die Original-PÖTTINGER-Klingen aus hochwertigem Messerstahl gefertigt.
- Eine praktische Klingenbox bietet Platz für Ersatzklingen.
- Der Klingenbolzen ist an der Mähscheibe verschraubt. Bei Bedarf können Sie diesen kostengünstig wechseln.





ALPINHIT

Alpinzetter



ALPINHIT 4.4 und ALPINHIT 6.6 sind die Leichtgewichte am Berg

Das Besondere an diesen Alpinspezialisten ist die leichte Bauweise: Formrohr-Rahmen, Zinkenträger aus Federstahl und leichte Rohrbügel reduzieren das Gewicht, wobei die nötige Stabilität garantiert ist.

ALPINHIT 4.4 H

Der ALPINHIT 4.4 H besitzt einen starren Anbaubock.

ALPINHIT 4.4 N

Der ALPINHIT 4.4 N mit Schwenkbock garantiert perfekte Kurvenfahrt. Dieser Zetter folgt spurtreu dem Zugfahrzeug. Auch in extremen Hanglagen bleibt der Zetter immer stabil am Boden. Beim Ausheben wird die Maschine in der Mittelstellung zentriert.

ALPINHIT 6.6

Der ALPINHIT 6.6 ist ein Leichtgewicht mit sechs Kreiseln. Der Anbaubock ist serienmäßig mit Nachlaufeinrichtung und Dämpfungsstreben ausgestattet.

PÖTTINGER ist es gelungen, bei einer Arbeitsbreite von 4,0 m DIN das Gewicht bei nur 285 kg (ALPINHIT 4.4 H) oder 330 kg (ALPINHIT 4.4 N) zu halten. Der ALPINHIT 6.6 mit einer Arbeitsbreite von 5,75 m DIN wiegt 564 kg



ALPINHIT 4.4

Vierkreiselzetter



Kurzer Anbaubock

ALPINHIT 4.4 H

Der starre Anbaubock bringt beim ALPINHIT 4.4 H die Maschine besonders nahe zum Zweiachsmäher. Die Hangtauglichkeit wird dadurch wesentlich verbessert.

ALPINHIT 4.4 N

Der ALPINHIT 4.4 N zeichnet sich besonders durch den kurzen Dreipunkt-Schwenkbock aus. Der Schwerpunkt verlagert sich dadurch näher zum Traktor. Der „Schwenkbock-Herzbolzen“ zentriert beim Hochheben die Maschine in der Mittelstellung – dabei wenig Verlust an Aushubhöhe. Der vertikale Drehpunkt verhindert zuverlässig ein Unterlaufen bei Bergabfahrt.

- Ein Langloch ermöglicht den Einsatz mit MULTITAST Rad und starrem Oberlenker.
- Die Transportverriegelung garantiert Sicherheit auf der Straße.
- Eine praktische Gelenkwellenablage erleichtert den An- und Abbau.

MULTITAST Rad

Bodenanpassung und Futterschonung sind das Um und Auf auch bei ALPINHIT Zettkreiseln.

Ein optionales Tastrad am Schwenkbock tastet kurz vor dem Zinkeneingriff den Boden ab und reagiert auf jede kleinste Unebenheit. Das Ergebnis: Sauberes Futter, weniger Rohasche und bessere Tiergesundheit.

Dabei wird die Grasnarbe geschont, gleichzeitig halten die Zinken wesentlich länger.

- Die Höhenverstellung erfolgt werkzeuglos.
- Die Arbeitshöhe ist durch das Rad immer richtig voreingestellt.



Für ein optimales Streubild

Die Kreisel des ALPINHIT 4.4 haben 1,44 m Durchmesser und fünf Zinkenarme pro Kreisel. Ungleich lange Zinkenschenkel nehmen das Futter gleichmäßig auf und tragen deutlich zur Verbesserung der Zettqualität bei. Zwei Neigungswinkel sind durch Drehen der Halterung um 180 ° möglich. Das garantiert sauberstes Futter. Starke Zinken in Super-C-Qualität.

Kreiselneigungsverstellung

Die Kreisel können in drei Stellungen gebracht werden. Sie können die Kreisel einfach an die Futterbeschaffenheit anpassen. Ein gleichmäßiges, sauberes Streubild ist somit gesichert.



Mechanische Grenzstreueinrichtung

ALPINHIT 4.4 N

Die Räder werden auf allen vier Kreiseln einzeln von Hand verstellt. Hebelpositionen mittig – links – rechts.

Kompakt und sicher im Transport

Das Hochschwenken der Kreisel erfolgt von Hand oder optional mit der hydraulischen Aushebung. Zwei Verriegelungspositionen. In der Transportstellung können die Kreisel nach innen gedreht werden und sorgen so für sicheres Transportieren und platzsparendes Abstellen.

- Die optionale hydraulische Kreisel-Hochschwenkung sorgt für Bedienkomfort vom Traktorsitz aus.
- Warntafeln und Beleuchtung sind optional.



ALPINHIT 6.6

Sechskreiselzetter



Der ALPINHIT 6.6 ist ein Leichtgewicht mit sechs Kreiseln. Der Anbaubock ist serienmäßig mit Nachlaufeinrichtung und Dämpfstreben ausgestattet.

Kurzer Anbaubock

Der Anbaubock ist serienmäßig mit Nachlaufeinrichtung und Dämpfstreben ausgestattet. Der „Schwenkbock-Herzbolzen“ zentriert beim Hochheben die Maschine in der Mittelstellung. Der vertikale Drehpunkt verhindert zuverlässig ein Unterlaufen bei Bergabfahrt.

- Drei Oberlenkerpositionen.
- Ein Langloch ermöglicht den Einsatz mit MULTITAST Rad und starrem Oberlenker.
- Die Transportverriegelung garantiert Sicherheit auf der Straße.
- Eine praktische Gelenkwellenablage erleichtert den An- und Abbau.



Dämpfstreben Standard

Die doppeltwirkenden Dämpfstreben sorgen beidseitig für beste Mittenzentrierung. Das ist besonders wichtig am Hang. Auch bei hoher Arbeitsgeschwindigkeit garantieren die Streben einen ruhigen Lauf der Maschine.



MULTITAST Rad

Sauberes Futter ist das oberste Ziel der Ernte. Das bedeutet weniger Schmutz, schmackhaftes Futter und höhere Vitalität der Tiere. Das optionale MULTITAST Rad ist ein Garant dafür.

- Der Oberlenker wird im Langloch des Anbaubockes gefahren.
- Die Höhenverstellung erfolgt werkzeuglos.
- Die Arbeitshöhe ist durch das Rad immer richtig voreingestellt.



Für ein optimales Streubild

Der kleine Kreiseldurchmesser von 1,30 m beim ALPINHIT 6.6 garantiert für hervorragende Boden Anpassung, beste Futteraufnahme und ein gleichmäßiges Streubild. Ungleich lange Zinkenschenkel nehmen das Futter gleichmäßig auf und tragen deutlich zur Verbesserung der Zettqualität bei. Zwei Neigungswinkel sind durch Drehen der Halterung um 180 ° möglich. Das garantiert sauberstes Futter. Starke Zinken in Super-C-Qualität.

Kreiselneigungsverstellung

Die Kreisel können in drei Stellungen gebracht werden. Sie können die Kreisel einfach an die Futterbeschaffenheit anpassen. Ein gleichmäßiges, sauberes Streubild ist somit gesichert.



Mechanische Grenzstreueinrichtung

Die Räder werden auf allen vier Kreiseln einzeln von Hand verstellt.

ALPINHIT 6.6

Sechskreiselzetter



Spielfreie Antriebsgelenke

Dauergeschmierte Einfach- und Doppelgelenke sorgen für einen kraftschlüssigen, laufruhigen und spielfreien Antrieb. Damit ist gewährleistet, dass die Zinken im genauen Abstand das Futter gleichmäßig aufnehmen und perfekt streuen.



LIFTMATIC

Das optionale LIFTMATIC Ventil auf dem Anbaubock sperrt beim Anheben am Vorgewende die äußeren Kreisel. Damit wird eine große Bodenfreiheit garantiert.





Kompakt und sicher im Transport

In der Transportstellung sind die hochgeschwenkten Kreisel sehr nahe zum Traktor geneigt. Diese günstige Schwerpunktlage bedeutet bessere Fahrsicherheit. Die Doppelgelenke im Antrieb machen die Kreisel in jeder Stellung voll drehbar, damit ist eine Fehlbedienung ausgeschlossen.

Warntafeln und Beleuchtung sind optional.





ALPINTOP

Alpenschwader



ALPINTOP 300 U

Der speziell für den Bergeinsatz entwickelte Schwader überzeugt durch seine Leichtzügigkeit. Durch die Leichtbauweise und die offene Steuerung bringt er lediglich 280 kg auf die Waage. Das robuste Leichtgewicht in Front- und Heckanbau für Zweiaxsmäher, Bergtraktoren oder leichte Traktoren.

Front- und Heckeinsatz Schwadablage rechts

Frontanbau mit Entlastungsfedern und MULTITAST Rad vor dem Kreisel. Heckeinbau mit Umkehrgetriebe für Vor- oder Rückwärtsfahrt. Die Gelenkwelle ist mit einer Überlastsicherung ausgestattet.

- Kurvenbahn und Fahrwerk können um 180° geschwenkt werden.
- Universalgetriebe für Front- / Heckeinsatz – 540 oder 1000 U/min.
- Gelenkwelle mit Freilauf als Option erhältlich.



ALPINTOP

ALPINTOP 300 U



Starrer Dreipunktanbau

Durch den kurzen Anbaubock wird der Schwerpunkt zum Traktor verlagert.

Die Schwenkräder sind höhenverstellbar

MULTITAST Rad

Schwaden in Perfektion

Mit dem von PÖTTINGER bereits seit drei Jahrzehnten angebotenen MULTITAST Rad bei Schwadern erreichen Sie das oberste Ziel: Sauberes Futter für gesunde und leistungsfähige Tiere. Zugleich wird die Grasnarbe geschont. Das vor dem Kreisel laufende Rad sorgt für perfekte Boden Anpassung, ohne dass die Zinken den Boden berühren. Die Lebensdauer der Steuerrollen und Zinken wird dadurch ebenfalls verlängert.

- Das MULTITAST Rad kann vor dem Kreisel oder am Anbaubock montiert werden.



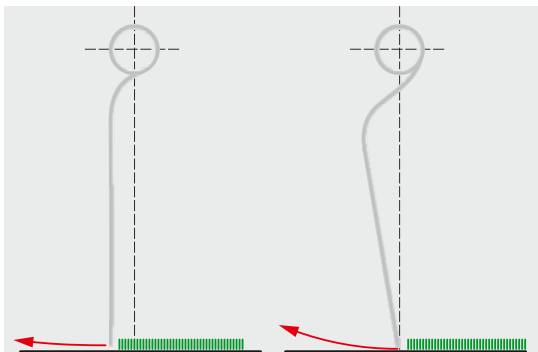

TOP Zinken leisten Millimeterarbeit

Die Zinken werden ohne starke Kröpfung direkt unter dem Zinkenträger gerade zu Boden geführt. Durch den Futterwiderstand werden sie leicht nach hinten gedrückt, heben aber nicht ab – exakte Arbeit der Zinken. Diese Zinken müssen für saubere Arbeit nicht so tief eingestellt werden. Das bewirkt eine Schonung der Steuerbahn und Steuerrollen. Grasnarbe und Futter werden geschont. Die langen Zinken werden für eine optimale Schwadform sanft aus dem Schwad gezogen.



Schmäler, sicherer Straßentransport, platzsparend beim Abstellen

Vier Zinkenarme sind abnehmbar, der Kreisel ist fixiert. Platzsparend sind die Zinken aufgesteckt und durch Klappstecker gesichert. Nach dem Hochklappen der Schutzbügel ist der ALPINTOP für den Straßentransport bereit.





PÖTTINGER
BOSS ALPIN

BOSS
ALPIN 251

BOSS JUNIOR BOSS ALPIN

Moderne Tieflader



BOSS JUNIOR und BOSS ALPIN sind moderne Tieflader in leichter Bauweise mit hoher Ladeleistung, Zuverlässigkeit und Komfort.

BOSS JUNIOR 17 und JUNIOR 22, die hangtauglichen Tieflader haben 17 m³ oder 22 m³ Fassungsvermögen und bieten bis zu 12 Messer.

Universell einsetzbar sind BOSS ALPIN 221 mit 22 m³, BOSS ALPIN 251 mit 25 m³ oder BOSS ALPIN 281 mit 28 m³ Fassungsvermögen. Tieflader mit einem modernen Schneidwerk bis zu 16 Messern.



Leichtbauweise mit vielen Vorzügen

Der stabile Rahmen aus Profilstahl ist für hohe Belastungen ausgelegt. Ein robustes Fahrgestell mit breiten Bereifungen und gebremster Achse bringt ausreichende Sicherheit am Hang.



Detaillierte Informationen für BOSS JUNIOR und BOSS ALPIN finden Sie im Prospekt BOSS JUNIOR / EUROBOSS und BOSS ALPIN.

<http://www.poettinger.at>
im Downloadcenter

Technische Daten



Alpinmäherwerke	Arbeitsbreite	Anbau	Mähscheiben	Ablagebreite
NOVAALPIN 221 B	2,20 m	Kat. 1 und 2	5	1,3 m
NOVAALPIN 221 T	2,20 m	Schnellkuppler	5	1,3 m
NOVAALPIN 261 B	2,62 m	Kat. 1 und 2	6	1,7 m
NOVAALPIN 261 T	2,62 m	Schnellkuppler	6	1,7 m
NOVAALPIN 301 B	3,04 m	Kat. 1 und 2	7	2,1 m
NOVAALPIN 301 T	3,04 m	Schnellkuppler	7	2,1 m

Alpinzetter	Breite	Arbeitsbreite DIN	Anbau	Kreisel
ALPINHIT 4.4 H	4,45 m	4,0 m	Starrer Bock	4
ALPINHIT 4.4 N	4,45 m	4,0 m	Schwenkbock	4
ALPINHIT 6.6	6,0 m	5,75 m	Schwenkbock	6

Alpinschwader	Arbeitsbreite	Anbau	Schwadablage	Zinkenarme / Arme abnehmbar
ALPINTOP 300 U	3,0 m	Starrer Bock	Rechts	8 / 4

Mähwerksbreite:	1,65 m	1,85 m	2,20 m
Mähschwadbreite:	0,80 m	0,90 m	1,10 m

ALPINHIT 4.4

ALPINHIT 6.6

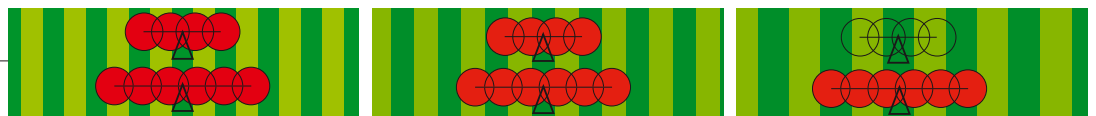



Ablagebreite mit 2 Fördertrommeln	Antriebsdrehzahl	Transportbreite	Flächenleistung bis zu	Kraftbedarf ab	Gewicht
–	540 / 1000 U/min	2,20 m	2,2 ha/h	26 kW / 35 PS	420 kg
–	1000 / 540 U/min	2,20 m	2,2 ha/h	26 kW / 35 PS	420 kg
1,1 m	540 / 1000 U/min	2,57 m	2,6 ha/h	33 kW / 45 PS	460 kg
1,1 m	1000 / 540 U/min	2,57 m	2,6 ha/h	33 kW / 45 PS	460 kg
1,4 m	540 / 1000 U/min	3,0 m	3,0 ha/h	40 kW / 55 PS	520 kg
1,4 m	1000 / 540 U/min	3,0 m	3,0 ha/h	40 kW / 55 PS	520 kg

Arme / Kreisel	Antriebsdrehzahl	Abstellhöhe	Transportbreite	Kraftbedarf ab	Gewicht
5	540 U/min	2,12 m	2,45 m	22 kW / 30 PS	285 kg
5	540 U/min	2,12 m	2,45 m	22 kW / 30 PS	330 kg
5	540 U/min	2,99 m	2,85 m	29 kW / 40 PS	564 kg

Doppelzinken / Arm	Antriebsdrehzahl	Kreiselbereifung	Transportbreite	Kraftbedarf ab	Gewicht
3	540 U/min	15 x 6,00-6	1,30 m	22 kW / 30 PS	280 kg

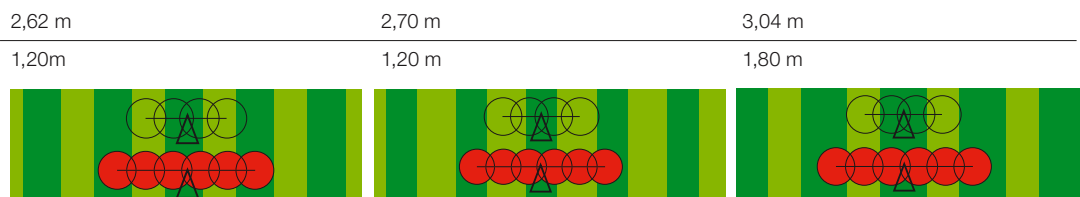



Ausstattungen



Mähwerke	 Zapfwellen Drehrichtung links 540 / 1000 U/min	 Entlastungsfedern	 Hydraulische Seitenverschiebung	 Hydraulische Seitenschutzklappung
----------	--	---	--	---

NOVAALPIN 221 B / T	<input type="checkbox"/>	<input checked="" type="checkbox"/>	<input type="checkbox"/>	-
NOVAALPIN 261 / 301 B / T	<input type="checkbox"/>	<input checked="" type="checkbox"/>	<input type="checkbox"/>	<input type="checkbox"/>

Alpinzetter	 Bereifung	 Tastrad MULTITAST	 Grenzzetteinrichtung	 Hydrokomfort
-------------	---	---	---	--

ALPINHIT 4.4 H	15 x 6,00-6	-	-	<input type="checkbox"/>
ALPINHIT 4.4 N	15 x 6,00-6	<input type="checkbox"/>	<input checked="" type="checkbox"/>	<input type="checkbox"/>
ALPINHIT 6.6	15 x 6,00-6	<input type="checkbox"/>	<input checked="" type="checkbox"/>	<input checked="" type="checkbox"/>

Alpinschwader	 Anbau Kat. 2	 Umkehr-Reduziergetriebe	 Multitastrad 15 x 6,0-6	 Entlastungsfedern für Frontanbau
---------------	--	---	--	--

ALPINTOP 300 U	<input type="checkbox"/>	<input type="checkbox"/>	<input type="checkbox"/>	<input type="checkbox"/>
----------------	--------------------------	--------------------------	--------------------------	--------------------------

■ = Standard, □ = Option



Fördertrummeln



Förderkegel



Verschleißkufen



**Hochschnittkufen
+ 20 mm / + 40 mm**



Dämpfstreben

-



**Kreiselneigungs-
verstellung**



**Warntafeln
Beleuchtung**



**Aufsteckfreilauf für
Gelenkwelle**



Tastrad Heckanbausatz



Reserverad 15 x 6,00-6



Warntafeln



Gelenkwelle mit Freilauf



PÖTPRO

Ihre Maschine geht online.

Alle Informationen zu Ihrer Maschine
einfach – jederzeit – überall

QR-Code vom **Typenschild** mit Smartphone oder Tablet einscannen
oder unter www.poettinger.at/poetpro Ihre Maschinenummer eingeben.
Sofort erhalten Sie eine Vielzahl an Informationen zu Ihrer Maschine.

- Betriebsanleitungen
- Ausstattungsinformationen
- Prospekte
- Fotos und Videos



PÖTTINGER Original Parts

Das PÖTTINGER Ersatzteilservice

- Weltweit bestens ausgebautes Netz an Vertriebs- und Servicepartnern.
- Jahrzehntelange Verfügbarkeit von Ersatz- und Verschleißteilen.
- Original PÖTTINGER Teile rund um die Uhr online bestellbar.

PÖTTINGER Landtechnik GmbH

Industriegelände 1
4710 Grieskirchen
Österreich
Telefon +43 7248 600-0
Fax +43 7248 600-2513
info@poettinger.at
www.poettinger.at

PÖTTINGER Deutschland GmbH

Servicecenter Landsberg
86899 Landsberg am Lech
Spöttinger Straße 24
Telefon +49 8191 9299-0
Fax +49 8191 59656
www.poettinger.at

PÖTTINGER AG

Mellingerstrasse 11
5413 Birmenstorf (Kt. Aargau)
Schweiz
Telefon +41 56 201 41 60
Fax +41 56 201 41 61
info@poettinger.ch
www.poettinger.ch

Verkaufs- und Servicecenter Recke

49509 Recke
Steinbecker Straße 15
Telefon +49 5453 9114-0
Fax +49 5453 9114-14
www.poettinger.at