

# JUMBO JUMBO COMBILINE

PÖTTINGER Hochleistungs-Silierwagen mit Laderotor





JUMBO

POTTINGER

JUMBO 650

autocut

P 5018 SR 580

# Schlagkraft mit hoher Wirtschaftlichkeit

Die Produktpalette von PÖTTINGER umfasst insgesamt 16 verschiedene JUMBO und JUMBO COMBILINE Modelle, von 160 bis 450 PS Traktorleistung.

## **JUMBO – Silierwagen**

Der schlagkräftige Silierwagen erfüllt alle Ansprüche einer effizienten und wirtschaftlichen Silagegewinnung und ist somit das Verfahren der Zukunft: weniger Arbeitskräfte, verminderter Dieserverbrauch und einfache Logistik.

## **JUMBO COMBILINE – Ladewagentechnik 2 in 1 Silier- und Häckselwagen in Kombination**

Maximale Einsatzflexibilität und gesteigerte Maschinenauslastung sind damit garantiert. Kombiniert mit seiner hohen Schlagkraft bietet Ihnen der JUMBO COMBILINE enorme Wirtschaftlichkeit und bekräftigt einmal mehr die Bedeutung des Ladewagensystems als Verfahren der Zukunft.

## Inhalt

	Seite
Rahmen / Aufbau / Anhängung	4
Antrieb / Kraftübertragung	6
Pick-up / Laderotor / Schneidwerk	8
JUMBO COMBILINE – multifunktional	18
Lade- / Entladeautomatik	20
Fahrwerke / Bereifungen	24
Bedienung	30
Technische Daten / Ausstattungen	32

Alle Angaben über technische Daten, Abmessungen, Gewichte, Leistungen, Bilder etc. sind annähernd und unverbindlich.

# Überzeugende Konstruktion



## Einfach ankuppeln

Je nach Traktor und Bereifung ist durch die schlanke Bauweise der Deichsel ein Lenkeinschlag bis 60° möglich, auch bei Zwangslenkung. Alle Schläuche und Kabel werden kompakt über den Schlauchhalter geführt. Die Knickdeichsel ist mit Deichselstoßdämpfer ausgestattet und die automatische Transportstellung erfolgt per Knopfdruck.

### **Oben- oder Untenanhängung**

Wahlweise 2,0 t, 3,0 t oder 4,0 t Stützlast (länderspezifisch).



### **Hydraulische Zwangslenkung**

Anhängung erfolgt nach DIN ISO 26402 und garantiert absolute Spurtreue auch am Hang und im Silo.

- Kompakte, ausfallsichere Bauweise.
- Lenkstange mit automatischer Arretierung für Ein-Mann-Anhängung.

### **Elektrisch-hydraulische Zwangslenkung**

Für hohe Fahrstabilität bei schneller Fahrt und beste Wendigkeit bei engen Kurvenradien sorgt die geschwindigkeitsabhängige Lenkwinkel-anpassung. Am Feld mehr Lenkeinschlag für Grasnarbenschonung und Wendigkeit. Bei hoher Transportgeschwindigkeit weniger Lenkeinschlag für mehr Sicherheit. Tandem- und Tridemachsen haben nur eine einseitige Anlenkung.



- Load Sensing Betrieb, Druckluftbremsen und Bereifung 26.5" sind erforderlich.
- Geringster Reifenverschleiß.
- Einfaches Ankuppeln.
- Kompakte Bauweise ohne mechanische Teile.
- Achsen per Knopfdruck vom Terminal sperrbar.



## Hochwertig und stabil

Die solide Rahmenkonstruktion besteht aus hochqualitativen QSTE-Feinkornstahl. Rahmen und Seitensteher sind über Feingewinde-Verschraubungen fest verbunden und nicht verschweißt. Starke Bordwand-Profile und eng angeordnete Steher garantieren höchste Stabilität.

- Die Aufbau-Innenbreite beträgt 2,30 m.
- Der Rückwand-Öffnungswinkel ist vom Traktorsitz aus beliebig einstellbar.
- Über eine Aufstiegsleiter gelangt man komfortabel in den Innenraum des Wagens.
- Arbeitsscheinwerfer am Frontgatter sorgen für ausreichende Ausleuchtung des Laderaums.

### Optional erhältlich:

- Rückwand „Large“ mit Aufsteckwand für zusätzlich 1,5 m<sup>3</sup> Fassungsvermögen für JUMBO L Modelle (nicht COMBILINE).
- Dachprofile für die JUMBO Modelle verbessern die Verdichtung bei Heu und Stroh. (Standard bei JUMBO 10010 L).
- Ladegutsicherung COVER PLUS optional bei JUMBO COMBILINE.
- LED-Arbeitsscheinwerfer auf Frontgatter und Kotflügel.
- Videosystem mit Monitor und einer oder zwei Kameras.



**JUMBO**  
CombiLine

**PÖTTINGER**

**JUMBO 7210**  
combine

# Leistungsübertragung bis 2500 Nm

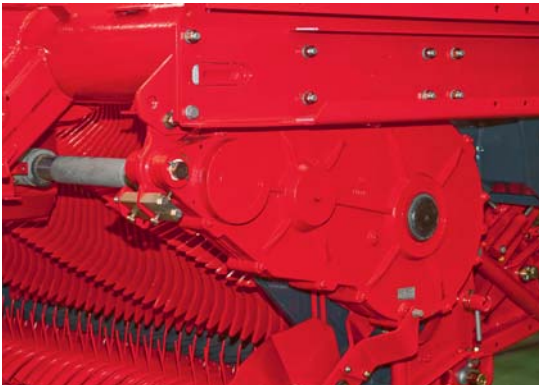

## 20% mehr Leistung

Der Antriebsstrang ist an hohe Leistung angepasst und kennzeichnet die JUMBO Ladewagen von PÖTTINGER. Diese Silierwagen sind für Traktoren bis 450 PS ausgelegt.

Angetrieben wird mit einer beidseitigen Weitwinkel-Gelenkwelle und eine Nockenschaltkupplung schützt den Antriebsstrang. Das großdimensionierte Rotorgetriebe im Ölbad ist absolut wartungsfrei.

- Die Drehmomentabsicherung beträgt beeindruckende 2500 Nm, das entspricht einer Spitzenleistung von 331 kW / 450 PS.
- Das bedeutet eine Leistungssteigerung von 20%.
- Einfaches Ankuppeln durch Automatikverschluss.



## Kratzbodenantrieb

Die Kratzbodengetriebe sind jeweils mittig angeordnet. Hydraulikmotoren mit Ein- oder Zweistufen-Schaltung sorgen für maximale Abladegeschwindigkeit bis zu 24 Meter/min. Je nach Modell ist der Kratzboden mit vier oder sechs Ketten bestückt.

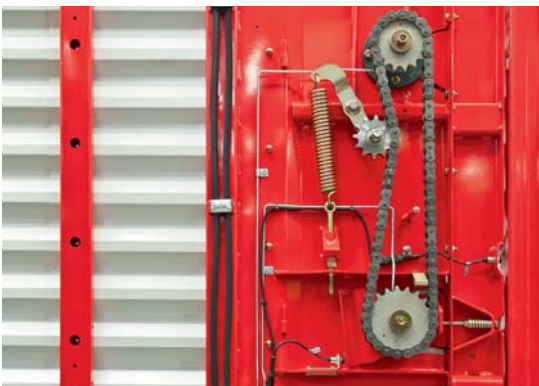

## Dosierwalzen-Antrieb

Der Antrieb zu den Dosierwalzen führt geschützt am Rahmen entlang. Die starke Antriebswelle ist durch eine Nockenschaltkupplung mit 1500 Nm abgesichert.

# Hochleistungs- Pick-up

mit 8 Zinkenreihen



## Pendel-Pick-up System für maximale Aufnahmeleistung

Die PÖTTINGER Pick-up garantiert maximale Förderleistung. Der Übergabebereich von den Pick-up-Zinken zum Rotor ist optimiert und an hohe Durchsatzleistung angepasst. Die PÖTTINGER Pendel-Pick-up mit acht Zinkenreihen sorgt auch bei hohen Fahrgeschwindigkeiten und bei schwierigen Erntebedingungen für zuverlässige und hohe Aufnahmeleistung.

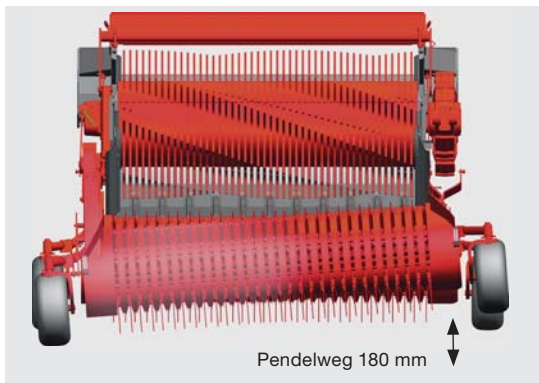

Zwei gelenkig angeordnete Tragarme ermöglichen die volle Bewegungsfreiheit der Pick-up. Eine Feder sorgt für einen geringen, bodenschonenden Auflagedruck. Höhenverstellbare 16 x 6,5-8 Nachlauf-Tasteräder tasten den Boden genau beim Zinkeneingriff ab und sorgen für perfekte Boden Anpassung und Kurvenfahrt.

- Einzigartiger Pendelweg von 180 mm für perfekte Boden Anpassung und exakte Konturführung
- Abschaltautomatik der Pick-up bei allen JUMBO Modellen





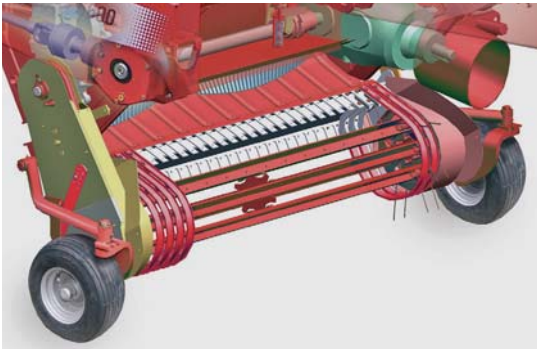

## Gesteuerte Pick-up für sauberes Futter

Die Pick-up wird beidseitig über Kurvenbahnen aus Stahl gesteuert. Die dauergeschmierten zweireihigen Wälzlager-Steuerrollen sind robust und für hohe Belastung ausgelegt.

Die Zinken der Pick-up sind nachlaufend gesteuert. Das garantiert optimale Schonung der Grasnarbe, geringere Erdaufnahme und verhindert unnötigen Verschleiß an den Zinken. Eine große Schwadrolle sorgt bei hoher Ladegeschwindigkeit für perfekten Gutfluss.

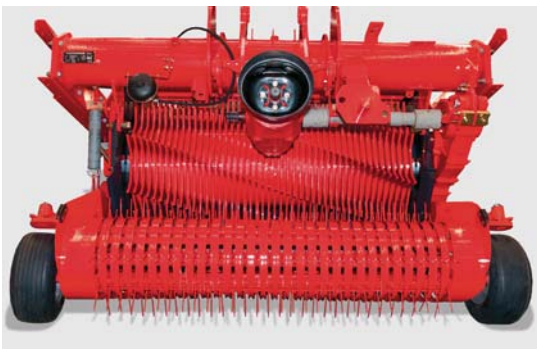

## Überzeugende Argumente

### **Sauberes Futter**

durch geringe Drehzahl und gesteuerte Aufnahme. Die Zinken sind leicht nachlaufend gesteuert und passen sich optimal den Bodenkonturen an.

### **Perfekte Übergabe**

an den Rotor unter allen Einsatzverhältnissen, voll aktive Zinkenschenkel-länge bis zum Aussteuerpunkt.

### **Bessere Schnittqualität**

Das Futter wird nicht „ausgekämmt“ und sorgt für eine geringere Längsausrichtung der Halme.

### **Einfache Wartung**

Die Steuerbahn ist nur einmal jährlich zu schmieren. Die Hauptlager haben ein Schmierintervall von 80 Fahren und sind außen leicht zugänglich.

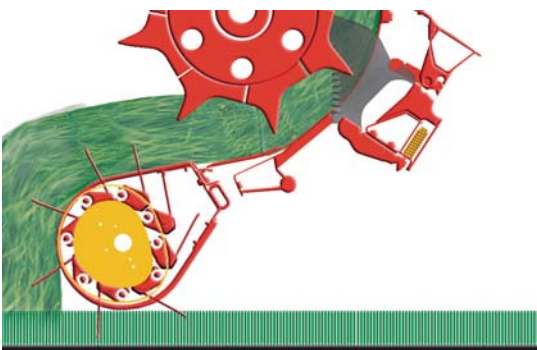

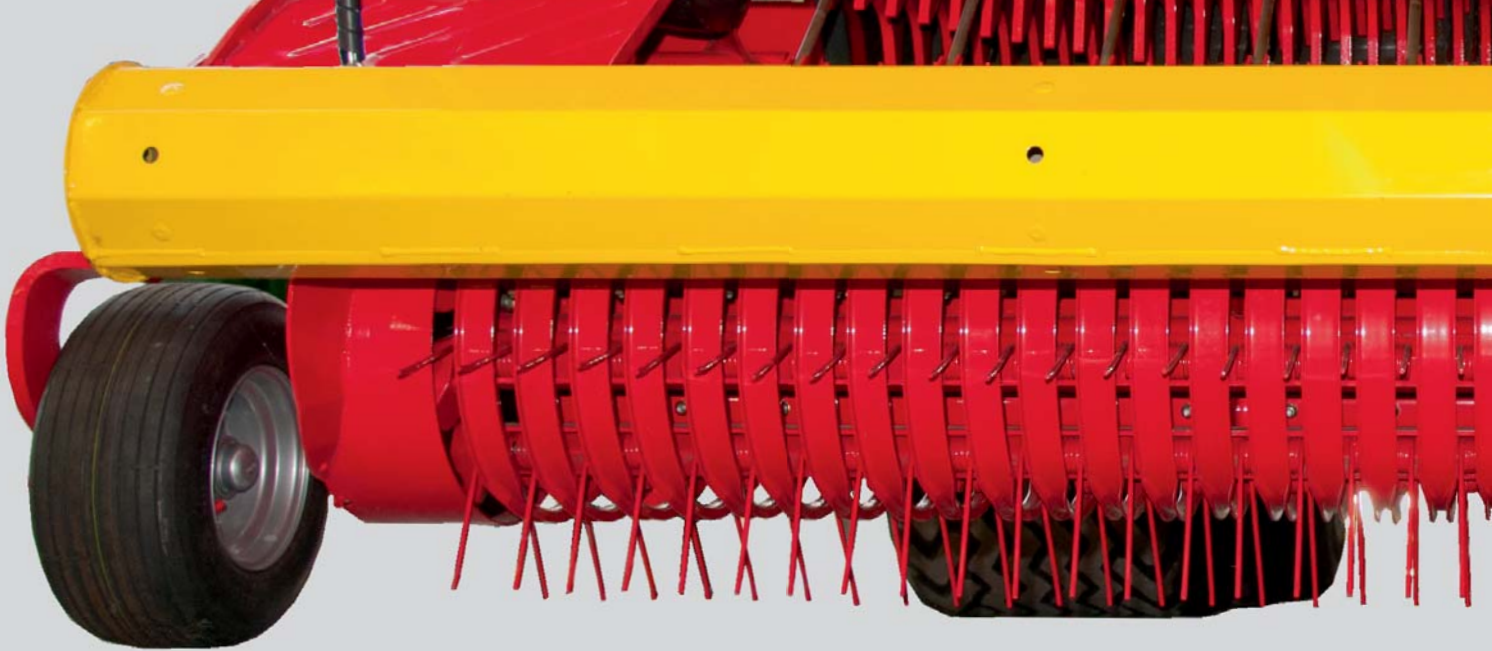

## Neue Zusatz-Tastradrolle hinter der Pick-up

Die neu entwickelte Zusatz-Tastradrolle ist bei PÖTTINGER mittig hinter der Pick-up positioniert. Die mittige Anordnung verhindert das Einsinken in die Traktorspur und garantiert dadurch perfekte Boden Anpassung.



## Einzigartige Parallelogrammführung

Die Parallelogrammführung sorgt für eine deutlich verbesserte Konturführung und sauberes Futter auch in schwierigen Verhältnissen. Die Pendelfunktion der Pick-up bleibt zu 100% erhalten. Die Einstellung erfolgt unabhängig von den vorderen Tasträdern. Die Pick-up Außenbreite beträgt 2,62 m.

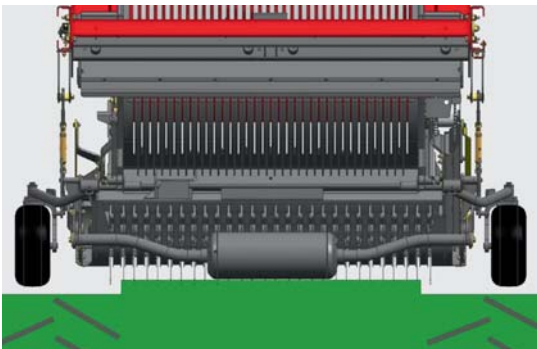

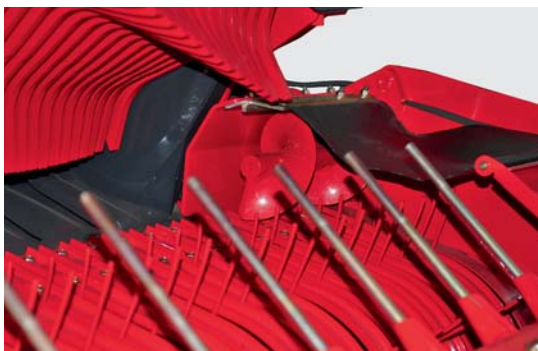
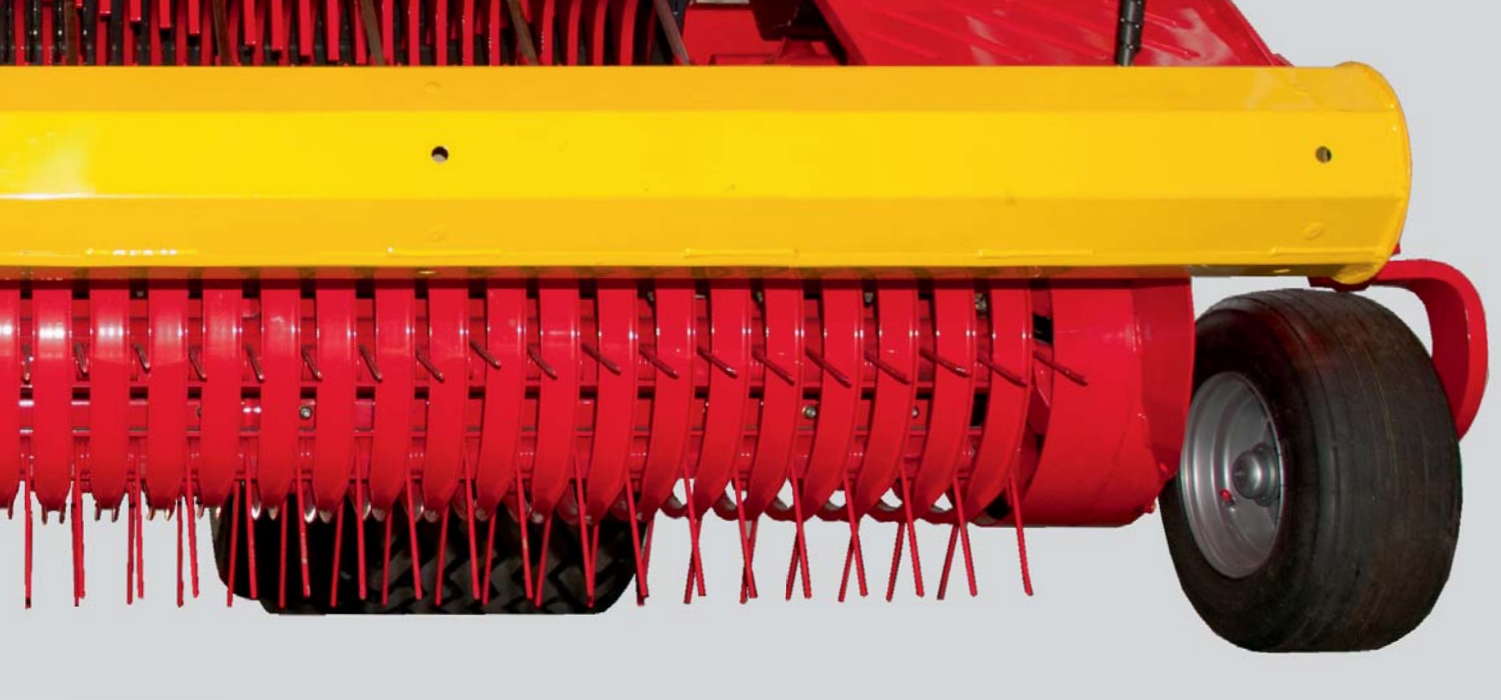

## Pick-up SUPERLARGE 2,36 m

Höchste Aufnahmeleistung mit einer Arbeitsbreite von 2,36 m. Sehr breite Schwade werden sauber aufgenommen. Das Einfahren in den Schwad und Kurvenfahren wird wesentlich erleichtert und entlastet den Fahrer.

### **Tasträder mit hydraulischer Einschwenkung**

Die Tasträder werden außerhalb der Traktorspur geführt und ermöglichen dadurch eine optimale Boden Anpassung. Die Tastrad-Einschwenkung erfolgt hydraulisch vom Bedienterminal aus. Dadurch wird die Transportbreite auf 2,55 m reduziert.

### **Schwadzusammenführung in der Pick-up**

Die Schwadzusammenführung erfolgt beidseitig über Zuführschnecken. Der Schwad wird dadurch gleichmäßig über den gesamten Förderkanal verteilt dem Rotor zugeführt.



# POWERMATIC PLUS

## Laderotor

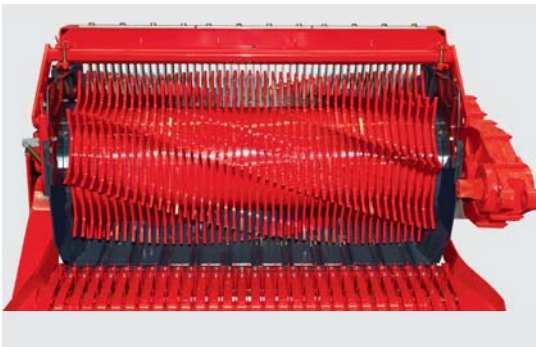
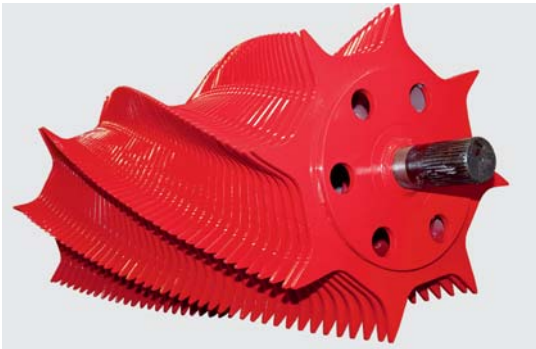

## Leichtzügig und kraftsparend

POWERMATIC PLUS heißt das Ladewagen-Herz der JUMBO Baureihe. Robust, leistungsfähig und für nahezu unbegrenzte Traktorleistung ausgelegt sorgt der Rotor für hohe Durchsatzleistung beim Schneiden und Verdichten. POWERMATIC PLUS steht für leichtes, kraftsparendes Einstechen in das Erntegut und perfekte Übernahme von der Pick-up.

- Der Laderotor mit acht spiralförmig angeordneten Zinkenreihen hat einen Durchmesser von 800 mm.
- Der Laderotor ist beidseitig in Pendel-Rollenlagern gelagert.
- Auf der Antriebsseite ist der Antriebsstummel 100 mm stark.
- Die Lagerung befindet sich zwischen Rotor und Getriebe am Rotorrahmen, damit werden Lager und Getriebe geschont.

### Optimierte Zinkenform

Breite Flächen an den Zinkenspitzen sichern maximale Förderleistung auch bei nassem und kurzem Futter. Die optimierte Zinkenform und große Abstreiferfläche sorgen für bestmögliche Verdichtung im Laderaum. Die Förderzinken aus gehärtetem Feinkornstahl Durostat 500 sind 12 mm stark. Die Zinkenringe sind für eine exakte Position in der Innentrommel eingehängt und am Umfang mehrfach verschweißt.

Die Abstreifer haben einen 18 mm breiten Rücken, sind einzeln gesteckt und verschraubt. Sie sorgen für höchste Verdichtung je nach Einstellung der Ladeautomatik.

# Einzigartiges Schneidwerk



## EASY MOVE Messerbalken Ausschwenkung

**Diese einzigartige Messerbalken-Ausschwenkung macht das Wechseln der Messer zur einfachen Arbeit.**

Das Schneidwerk wird unter Druck ausgeschwenkt, bei Verstopfungen kann dies direkt vom Traktorsitz aus erfolgen. Der Messerbalken lässt sich bequem seitlich herausschwenken.



Die Druckfedern und Kipphebel der bewährten Einzelmessersicherung befinden sich im geschützten Bereich. Das reduziert die Verschmutzung der Messerhalterungen erheblich. Bei jedem Ausklappen des Schneidbalkens säubert der Schmutzabweiser die Messer-Zwischenräume.

## 34 mm Messerabstand

Die langgezogenen Messer sorgen für einen ziehenden Schnitt über die gesamte Länge. Die Futterpakete werden exakt und gleichmäßig durchgeschnitten. Das Schnittgut ist optimal strukturiert für den Wiederkäuermagen. Ein optimaler Abstand zwischen Messer und Zinken sorgt für Leichtzügigkeit und Schutz der Messer vor Fremdkörpern.

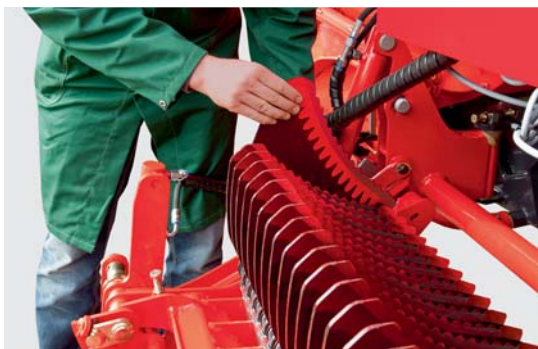



## Solide Qualität

Über die zentrale Messer-Entriegelung werden die Messer automatisch entriegelt und können werkzeuglos entnommen werden. Die Messer sind aus gehärtetem Werkzeugstahl und der gepresste Wellenschliff sichert einen exakten Schnitt. Der extra starke Messerrücken garantiert eine lange Lebensdauer.

Neu: Extrastarke DURASTAR Messer für steinige Böden.

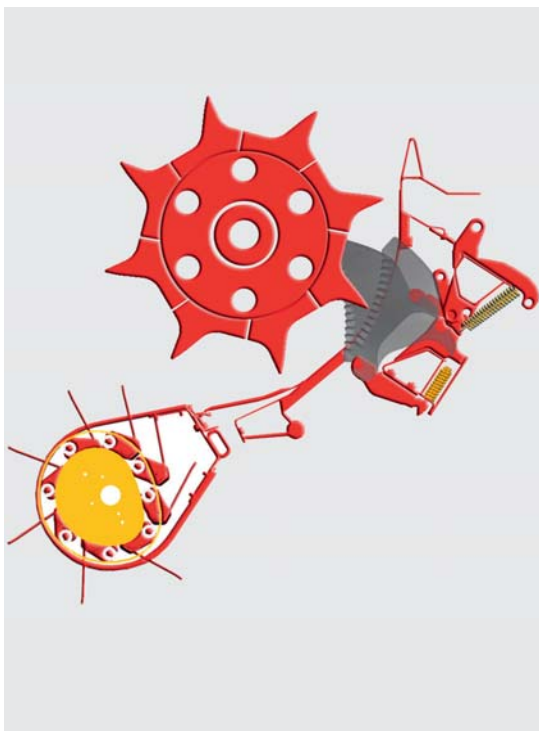

## Ihre Messer(ver)sicherung

PÖTTINGER schützt das Ladewagen-Herz mit einer patentierten Einzelmesser-Sicherung. Fremdkörper sind eine Gefahr für Rotor und Schneidwerk, Stillstandzeiten sind kostspielig.

Die Auskösekraft ist an die hohe Durchsatzleistung angepasst. Die Messer werden fix in der richtigen Position gehalten und sorgen für einen sicheren, gleichmäßigen Schnitt.

### Patentiertes Vorsteuer-Prinzip

- Größere Fremdkörper bewegen das Messer nur kurz in Förderrichtung.
- Die Auslöserolle wird aus der Arretierung am Messerrücken gehoben.
- Die Widerstandskraft nimmt schlagartig ab und das Messer lässt den Fremdkörper nahezu widerstandlos durch. Die Messerschärfe bleibt erhalten.
- Das Messer wird wieder automatisch in die Ausgangsstellung zurückgebracht.

Die Steine im Futter sind nicht zersplittert, wie beim Häckseln. Die Rinder lassen sie im Barren liegen und Verletzungen im Verdauungstrakt werden vermieden.

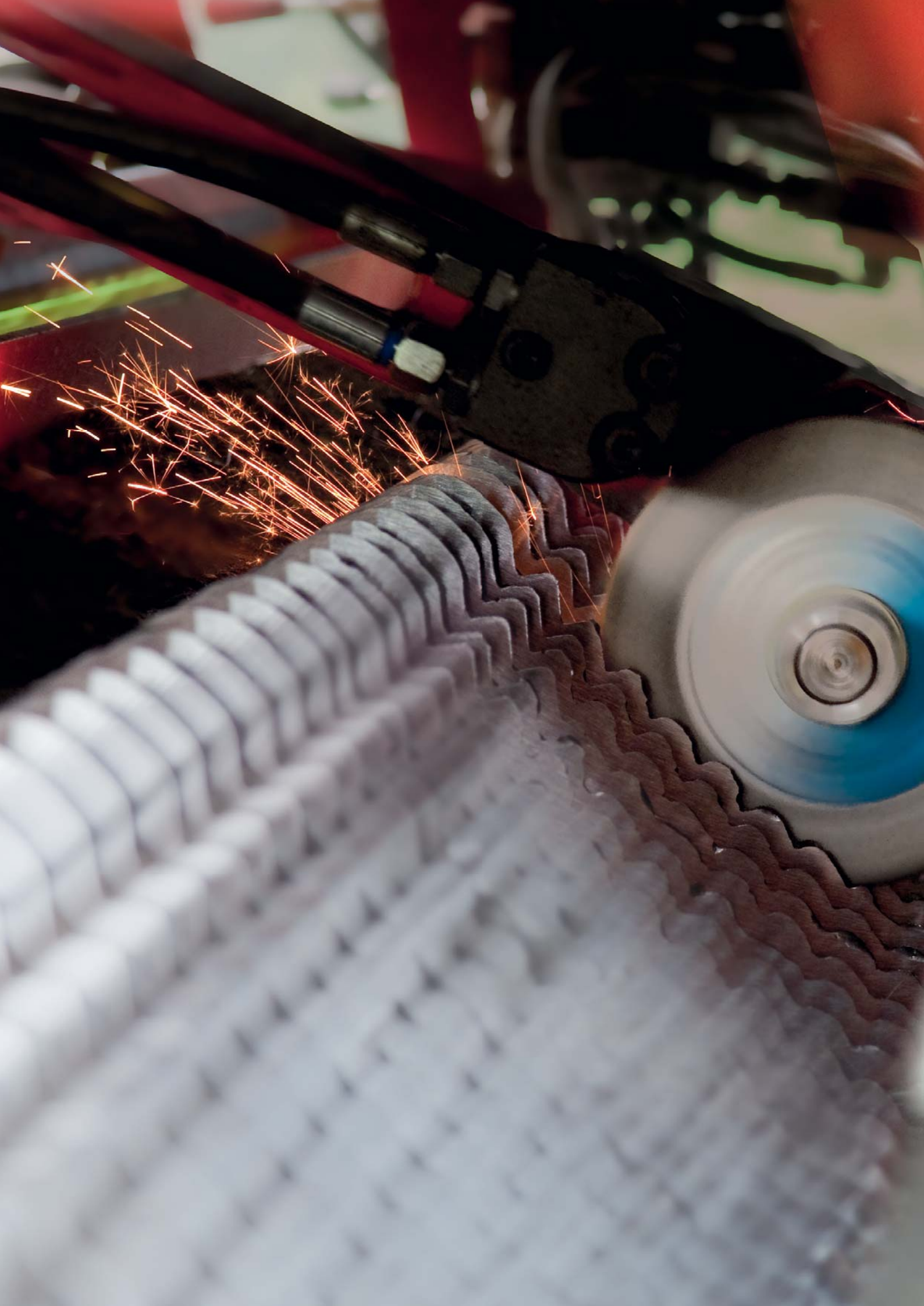



# Scharfe Messer

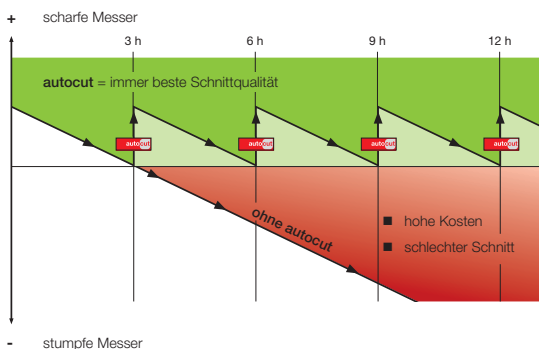

## AUTOCUT Messerschleifeinrichtung

**Ein exakter, gleichmäßiger Schnitt ist die Grundlage für beste Silagequalität. AUTOCUT sichert eine dauerhafte Schnittqualität über einen ganzen Arbeitstag.**

Die Messerschleifeinrichtung AUTOCUT ermöglicht eine komfortable Schärfung der Messer direkt am Ladewagen. Je nach Messerbeanspruchung ist der Schleifzyklus einfach über das Bedienterminal vorwählbar. Das reduziert den Wartungsaufwand erheblich und garantiert gleichzeitig dauerhaft optimale Schnittqualität bei geringerem Energieverbrauch bzw. gesteigerter Durchsatzleistung.

### Top Schnittqualität

Das Futter wird dauerhaft exakt geschnitten und nicht gedrückt.

### 15 % geringerer Leistungsbedarf

- Ersparnis des Dieserverbrauches um rund 5 Liter / Stunde.
- Steigerung der Durchsatzleistung.
- Noch höhere Wirtschaftlichkeit.

### Wesentlich reduzierter Wartungsaufwand

- Vollautomatisches Schleifen des kompletten Messersatzes in rund 4 Min. pro Zyklus.
- Reduktion Ihres Wartungsaufwandes um etwa 45 Minuten pro Tag.

### Ihre Vorteile:

- Schmutzabweiser säubert beim Ausklappen die Messer.
- Optimierte Schleifscheibe schärft auch verschmutzte Messer.
- Schleifwinkel ist einstellbar.
- Schleifgrad über Druckregler nach Bedarf regulierbar.
- Vollautomatisches Schleifen des kompletten Messersatzes.
- Ein Schleifzyklus dauert rund vier Minuten.
- Immer scharfe Messer für beste Schnittqualität.
- Deutliche Reduktion des Wartungsaufwandes.

# COMBILINE multifunktional



## 3-Funktions-Frontklappe

Professionelle Betriebe suchen maximale Einsatzflexibilität und gesteigerte Maschinenauslastung. Die 3-Funktions-Frontklappe wird hydraulisch betätigt und ermöglicht sekundenschnelles Umrüsten bequem vom Traktorsitz. Der JUMBO COMBILINE ist damit rasch vom Silierwagen zum Häcksel-Transportwagen umstellbar und steigert nochmals die Wirtschaftlichkeit.

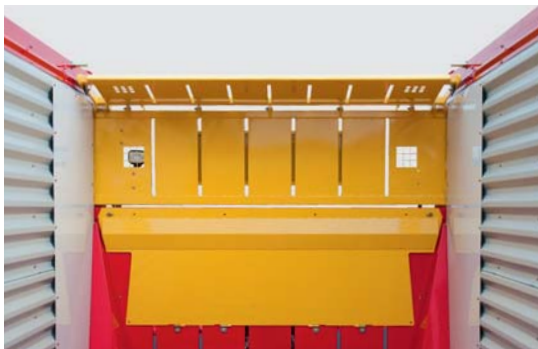

## Ladewagenbetrieb

Die breite Futter-Verdichtungsklappe steuert die Ladeautomatik. Der Sensor schaltet automatisch den Kratzboden. So wird das Futter geschont und der Laderaum restlos befüllt.



## Häckselbetrieb

Der Frontteil ist nach vorne geklappt und ermöglicht direkte Sicht vom Traktor in den Laderaum. Ideal zum Durchstechen der Maisfläche. Für volle Nutzung des Laderaumes wird der Frontteil hochgeklappt und die Futter-Verdichtungsklappe nach innen abgesenkt.



## Durchdachter Aufbau

Der Stahlprofilaufbau ist bis oben durchgehend geschlossen. Dieser robuste Aufbau ist für schwerste Beladungen ausgelegt. Die Profilbleche mit einer Spezialbeschichtung garantieren lange Lebensdauer. Der Wagen braucht keine Aufbaubügel oder Dachseile, da der Aufbau die Futter-Verdichtungsklappe überragt. Die großflächige Futter-Verdichtungsklappe sorgt für beste Verdichtung des Erntegutes und volle Nutzung des Laderaumes.

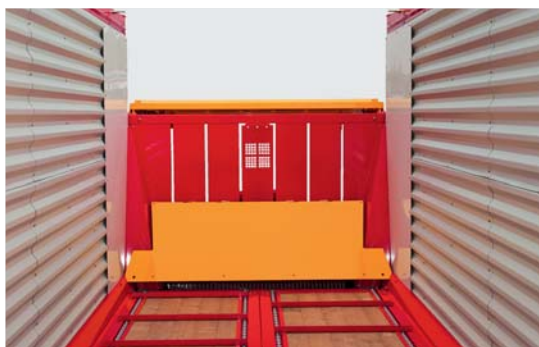

## Klappbare Ladekanal-Abdeckung

Die optionale Kanalabdeckung verhindert, dass beim Einsatz als Transportwagen Häckselgut in den Ladekanal fällt. Bei PÖTTINGER ist die Kanalabdeckung einfach klappbar, ohne Umrüstarbeiten.



## Abgeschrägte Kotflügel

Alle JUMBO COMBILINE sind mit abgeschrägten Kotflügeln ausgestattet und die Längsträger sind geschlossen. Auf den Kotflügeln bleibt nichts liegen. Beim Straßentransport wird kein Häckselgut verstreut.

# Laden



## Ladeautomatik als Standard

**Die Ladeautomatik garantiert eine vollständige Befüllung und damit hohe Transportkapazitäten. Das Futter wird bereits im Förderkanal schonend verdichtet und der Laderaum zur Gänze genutzt.**

Zur Überwachung des Ladezustandes sind zwei Sensoren eingebaut, die ständig den Ladezustand messen. Zwei Sensoren steuern den Kratzboden automatisch und entlasten den Fahrer. Der Wagen und das Futter werden geschont.



### Sensoren im Frontgatter und Aufbau-Oberteil

Ein Sensor misst bereits im unteren Bereich des Frontgatters den Ladedruck bei feuchtem, schwerem Gras und schaltet den Kratzboden. Dadurch wird eine Futterzerstörung durch zu hohen Druck am Laderotor verhindert.

Der zweite Sensor in der Verdichtungsklappe misst den Verdichtungsgrad im Laderaum. Das Futter wird gleichmäßig verdichtet und der Laderaum dadurch optimal befüllt.



### Füllstandsensor bei JUMBO COMBILINE

Dieser Sensor als Option misst an der Heckklappe die Befüllung des Wagens. Der Befüllungsgrad wird dem Fahrer am Bedienpult in % angezeigt.



## Der Kratzboden

Der PÖTTINGER Kratzboden garantiert Zuverlässigkeit für viele Jahre. Die vergüteten Leisten sind versetzt angeordnet und leicht zugänglich. Ein druckimprägnierter, langlebiger Holzboden bildet die Ladefläche. Die Bretter sind genietet, in den Rahmen eingepresst und geschraubt. Die Schmierstellen der Kratzboden-Wellen befinden sich seitlich am Wagen. Eine Abladegeschwindigkeit bis zu 24 Meter/min ist möglich.

### **4 Kratzbodenketten, 1 Kratzbodengetriebe:**

JUMBO 6610 / 7210 / 8010  
JUMBO COMBILINE 6610

### **6 Kratzbodenketten, 2 Kratzbodengetriebe:**

JUMBO 10010  
JUMBO COMBILINE 7210 / 10010

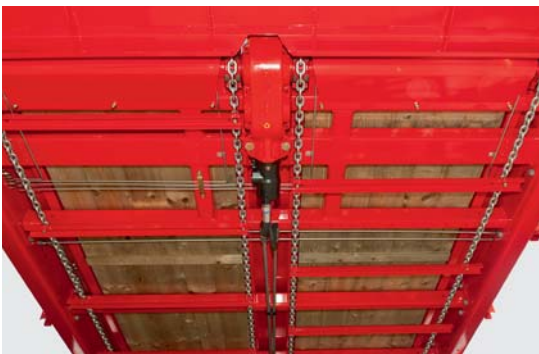

## Load Sensing

PÖTTINGER Silierwagen sind standardmäßig Load Sensing-fähig. Die benötigte Ölmenge wird genau gemessen und dem Bedarf angepasst, damit wird eine Ölerwärmung vermieden und eine Leistungseinsparung bis zu 20 PS (15 kW) ist möglich.

## ISOBUS-Ausführung

Über einen Kraft-Messbolzen am Rotorgetriebe wird das Antriebs-Drehmoment erfasst und kann genau an das Erntegut angepasst werden. Beim Ladebetrieb steuert der Lademoment-Sensor des Getriebes den Kratzboden und sorgt für Futterschonung in Vollendung vom Traktorsitz aus.

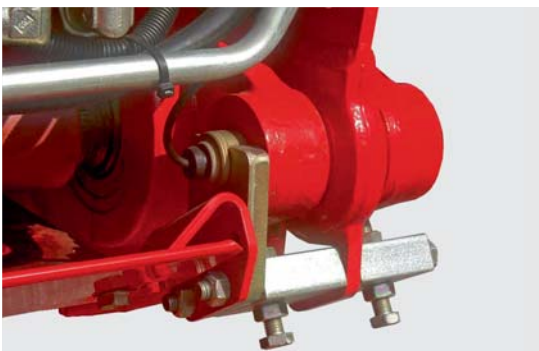

# Entladen



## Abladen auf Knopfdruck

Die Entladeautomatik entlastet den Fahrer und schont die Maschine. Ein Knopfdruck am Bedienterminal genügt und der volle Öffnungsquerschnitt ermöglicht ein minutenschnelles Abladen.

Der Rückwand-Öffnungswinkel ist bei allen Modellen vom Traktorsitz aus in jeder beliebigen Position einstellbar. Windverfrachtungen werden dadurch minimiert.



## Dosieren nach Maß JUMBO D Modelle

Ein gleichmäßig verteilter Futterteppich ist Voraussetzung für die anschließende perfekte Verdichtung. Bei den JUMBO D Modellen garantieren die Dosierwalzen perfekte Verteilung. Die aggressiven Zinken arbeiten auch bei hochverdichtetem Futter schlagkräftig. Leisten in den Walzen sorgen für schnelles Entladen von Mais-Häckselgut. Ein Sensor in der Dosierwalzenlagerung schaltet den Kratzboden automatisch. Eine dritte Dosierwalze als Option verteilt besonders exakt.

- Dosierantrieb-Absicherung mit 1500 Nm
- Automatischer Kettenspanner
- Leicht zugängliche, zentrale Schmierleiste

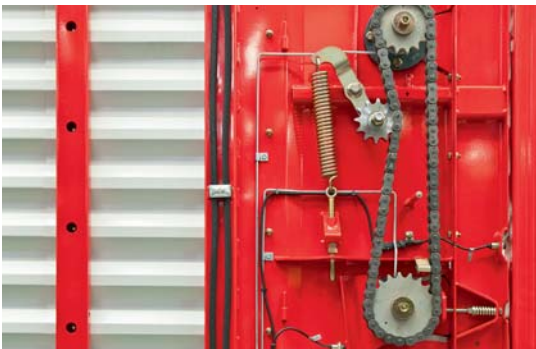



## COVER PLUS Ladegutsicherung

**PÖTTINGER bietet für den JUMBO COMBILINE als Option eine automatische Ladegutsicherung an.**

Besonders leichtes Erntegut wird damit abgedeckt und kann beim Straßentransport nicht verloren gehen – speziell für Biogasanlagen ein interessantes Thema. PÖTTINGER greift hier Diskussionen des Gesetzgebers auf, die bereits in Richtung gesetzlicher Vorschriften zur Ladegutabsicherung bei landwirtschaftlichen Gütern gehen.

Die Steuerung der Ladegutsicherung ist komfortabel in der Bedienung POWER CONTROL integriert und arbeitet vollautomatisch. Diese speziell auf den Ladewagen abgestimmte Lösung hat eine hydraulische Verriegelung, welche hohe Fahrgeschwindigkeiten erlaubt. Fehlbedienungen können aufgrund eingebauter Sensoren ausgeschlossen werden.

- Komplette Abdeckung des Laderaumes auch bei Befüllung über 4 m als einzigartige Lösung.
- Automatisiertes Öffnen und Schließen der Plane von der Traktorkabine aus.
- Bedienung im POWER CONTROL Bedienterminal integriert.
- Keine zusätzlichen Schläuche und Kabel in der Kabine.

## HARDCOVER

Neue Dachprofile optional für JUMBO COMBILINE.

- Für hohe Verdichtung auch bei Erntegütern mit geringer spezifischer Dichte.
- Höchste Bergeleistung bei Stroh und Maisstroh.

# Fahrwerke

Achsen für mehr Fahrsicherheit

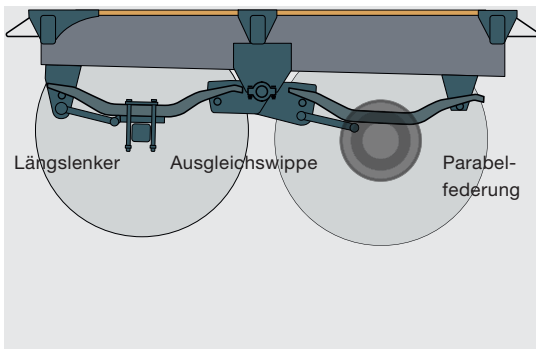

## Parabelfeder Fahrwerke

Die Ausgleichswippe sorgt durch dynamischen Ausgleich beim Bremsen für gleiche Belastung der Räder. Gleichzeitig sind perfekte Ausfederungseigenschaften am Silo und ruhiger Lauf auf Feld und Straße garantiert. Serienmäßige Stoßdämpfer ermöglichen beste Fahreigenschaften bei hohen Fahrgeschwindigkeiten.

- Großer Feder-Stützabstand vorne 1100 mm, hinten 856 mm.
- Stabile Längslenker übernehmen Bremskräfte und Achsführung.
- BPW Achsen mit 410 x 120 mm Bremsbelägen für starke Bremswirkung bei hohen Transportgeschwindigkeiten.
- Nachlauf-Lenkachse zur Schonung der Grasnarbe auch bei hohen Tonnagen (Standard).
- Zwanglenkung und EBS Bremssystem als Option.

### **Parabelfeder-Fahrwerk 22,5" / 26,5" bis 22 t Gesamtgewicht**

Dieses Fahrwerk bietet mit der Bereifungsgröße 22,5" einen sehr niedrigen Schwerpunkt speziell für Hanglagen. Mit der Bereifung 26,5" ist ein noch geringerer Rollwiderstand bei schwierigen Bodenverhältnissen oder am Fahrsilo gewährleistet.

### **Parabelfeder-Fahrwerk 26,5" mit Querstabilisator bis 22 t Gesamtgewicht**

Der Vorteil der verstärkten Parabelfedern mit zusätzlichem Querstabilisator liegt im besseren Fahrverhalten am Hang und bei Kurvenfahrt. (20% höhere Fahrstabilität)





## Hydropneumatische Fahrwerke

Die hydropneumatischen Fahrwerke bieten einen breiten Stützabstand von 1085 mm für sicheres Fahrverhalten in allen Fahrsituationen. Trotz Bereifung 26,5" ist eine gute Hangtauglichkeit durch beste Fahrstabilität gewährleistet.

Der große Achsausgleich bis zu 270 mm ist für anspruchsvolle Feldausfahrten und schlechte Wegverhältnisse ausgelegt.

- Standardmäßig gefederte Ausführung, mechanisch sperrbar.
- Höchster Fahrkomfort auf Straßen und im Gelände.
- Optimale Bremswirkung durch gleiche Achslastverteilung.
- Zwangslenkung und EBS Bremssystem (optional).
- Zentralschmierung (optional).

## Wiegeeinrichtung

Die optionale Wiegeeinrichtung mit Managementsoftware und Datenspeichermodul wiegt und speichert die Beladungen.

Hydropneumatisches Fahrwerk und ISOBUS sind Voraussetzung.

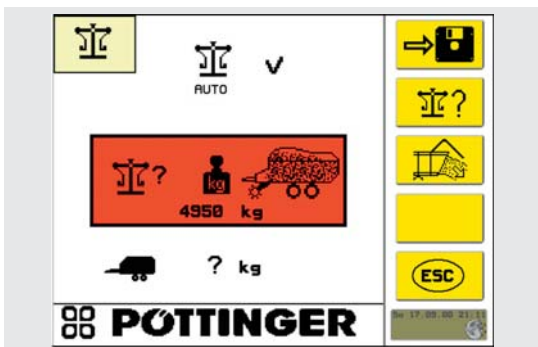

# Komfort-Fahrwerke hydropneumatisch

Fahrkomfort der Oberklasse



## Tandem-Fahrwerk

### mit hydropneumatischer Federung bis 24 t Gesamtgewicht

Perfekte Ausfederungseigenschaften am Silo und ruhiger Lauf auf Feld und Straße. Stabile Längslenker übernehmen Bremskräfte und Achsführung.

- Achse mit 410 x 180 mm Bremsbelägen.
- Nachlauf-Lenkachse serienmäßig.
- Hydraulische oder elektrisch hydraulische Zwangslenkung (optional).
- EBS Bremssystem (optional).



## Tridem-Fahrwerk

### mit Zwangslenkung bis 31 t Gesamtgewicht

Das PÖTTINGER Tridem-Fahrwerk verteilt hohe Lasten auf eine große Aufstandsfläche, sodass der Bodendruck besonders gering bleibt. Der große Achsausgleich bewirkt eine gleichmäßigere Bremsverteilung an allen Achsen. Gleichzeitig ist absolute Spurtreue auch am Hang und im Silo sichergestellt.

### Liftachse bei Tridem-Fahrwerk

Mit der Liftachse als optionale Ausstattung werden bei Leerfahrt die Reifen geschont.





## Noch mehr Fahrsicherheit

### **EBS – elektronisches Bremssystem**

Das optional erhältliche, elektronische Bremssystem macht die Bremsvorgänge wesentlich sicherer. Es verhindert ein Blockieren der Räder beim Bremsen auf glatter Fahrbahn und unterbindet das Ausbrechen des Wagens. Der Fahrer hält das Fahrzeug wesentlich leichter unter Kontrolle.



### **RSP – „Roll Stability Program“ für landwirtschaftliche Fahrzeuge**

Bei Lenk- oder Ausweichmanövern mit hoher Fahrgeschwindigkeit besteht vor allem bei voller Beladung mit hohem Schwerpunkt eine erhöhte Kippgefahr. Mit der Überwachung von Querschleunigung, Beladung und Geschwindigkeit erkennt das System die kritische Situation. Durch automatisches Bremsen einzelner Räder wird die Geschwindigkeit verringert und die Querschleunigung reduziert. Die Fahrstabilität wird automatisch wieder hergestellt.



### **Zentralschmiersystem für Achsen mit hydropneumatischer Federung**

Sämtliche Schmierstellen des Fahrwerks sind zusammengeführt und von diesem zentral an eine sehr gut zugängliche Position an die Längsträgerunterkante geführt. Standard bei Fahrwerken mit EBS Bremssystem.



### **Automatische Zentralschmierung**

Eine automatische Zentralschmierung für alle Schmierstellen ist ebenfalls optional erhältlich.

- Einfache Wartung.
- Immer einsatzfähig.

# Fahrwerke Bereifungen



## Gute Fahrt

Steigendes Ladevolumen und hohe Transportgeschwindigkeiten verlangen nach robusten und bodenschonenden Fahrwerken. PÖTTINGER hat sich eingehend mit dieser Thematik beschäftigt. Hochwertige Tandem- oder Tridemachsen und Reifen mit großer Aufstandsfläche sind die Antwort.

**Durch die automatische Transportstellung als Standard steht der Wagen beim Transport immer waagrecht.**

	JUMBO			
	6610 L / D	7210 L / D	8010 L	10010 L
Obenanhängung Stützlast 2 t	■	■	■	–
Untenanhängung Stützlast 2 t	□	□	□	–
Untenanhängung Stützlast 3 t	□	□	□	–
Untenanhängung Stützlast 4 t	□	□	□	■
Parabelfeder-Fahrwerk	■	■	■	–
Parabelfeder-Fahrwerk mit Querstabilisator	□	□	□	–
Tandem-Fahrwerk mit hydropneumatischer Federung	□	□	□	–
Tridem-Fahrwerk mit hydropneumatischer Federung	–	□	□	■
Hydraulische Zwangslenkung mit Kugelkopfkupplung K50	□	□	□	■
Elektrisch-hydraulische Zwangslenkung*	□	□	□	□
Zugkugelkupplung K80	□	□	□	■
Liftachse zu Tridemachsen	–	□	□	□
Zentralschmiersystem für hydropneumatische Fahrwerke	□	□	□	□
Druckluftbremse	■	■	■	■
Druckluftbremse mit EBS und RSP	□	□	□	□
Hydraulische Bremse	□	□	□	□
Notbremsventil für hydraulische Bremse, mechanisch	□	□	□	□
Bereifung 600/50 R 22,5	■	■	■	–
Bereifung 710/45 R 22,5	□	□	□	■
Bereifung 710/50 R 26,5	□	□	□	□
Bereifung 750/45 R 26,5	□	□	□	□
Bereifung 800/45 R 26,5	□	□	□	□

■ = Standard, □ = optional, \*nur für hydropneumatische Fahrwerke 26,5" mit Druckluftbremse



**Nokian  
Country King**



**Vredestein  
FLOTATION TRAC**



**Vredestein  
FLOTATION PRO**



**JUMBO COMBILINE**

6610 L / D	7210 L / D	10010 L / D	Zulässiges Gesamtgewicht mit		
			Deichsel 2 t	Deichsel 3 t	Deichsel 4 t
-	-	-			
-	-	-			
■	■	-			
□	□	■			
-	-	-	20 t	21 t	22 t
■	-	-	20 t	21 t	22 t
□	■	-	22 t	23 t	24 t
-	□	■	-	30 t	31 t
□	□	■			
□	□	□			
□	□	■			
-	□	□			
□	□	□			
■	■	■			
□	□	□			
□	□	□			
□	□	□			
-	-	-			
■	■	■			
□	□	□			
□	□	□			
□	□	□			



# Bedienungen

Komfort der Extraklasse



## POWER CONTROL Terminal

Sämtliche Funktionen werden über das Terminal direkt gesteuert. Auch Fehlermeldungen werden angezeigt. Eine Datenerfassung ist integriert.

- Automatikfunktionen für Lade- und Entladefunktionen.
- Ergonomische Gestaltung der Bedientasten.
- Hintergrund-Beleuchtung.



## POWER CONTROL Wireless

Für eine komfortable Bedienung des Ladewagens auch außerhalb der Traktorkabine.

- Ein Tragegurt macht beide Hände frei zur Bedienung.
- Hohe Reichweite von bis zu 100 m.



## CCI 100 Terminal – 100 % ISOBUS

Komfort der Extraklasse als Option. Dieses Bedienpult ermöglicht zusätzlich die Bedienung der ISOBUS Maschinen anderer Hersteller.

- Hochwertiges 8,4" TFT-Farbdisplay mit Hintergrundbeleuchtung der Tasten.
- Touch-Screen, 12 Softkeys.
- USB Schnittstelle, Kameraanschluss M 12x1.
- Drehmomentmessung zur Ansteuerung der Ladeautomatik für eine rasche und genaue Abstimmung auf unterschiedliche Futterbeschaffenheit vom Traktorsitz aus..
- Geschwindigkeitsabhängige Steuerung der Lenkachse.
- Wiegeeinrichtung.

# Technische Daten



<b>JUMBO</b>	<b>6610 L</b>	<b>6610 D</b>	<b>7210 L</b>	<b>7210 D</b>	<b>8010 L</b>	<b>10010 L</b>
Fassungsvermögen	66 m <sup>3</sup>	66 m <sup>3</sup>	72 m <sup>3</sup>	72 m <sup>3</sup>	80 m <sup>3</sup>	100 m <sup>3</sup>
Volumen DIN	39 m <sup>3</sup>	38 m <sup>3</sup>	42,5 m <sup>3</sup>	41,5 m <sup>3</sup>	46,5 m <sup>3</sup>	49,5 m <sup>3</sup>
Pick-up Breite	2,0 m	2,0 m	2,0 m	2,0 m	2,0 m	2,0 m
Pick-up SUPERLARGE	2,36 m	2,36 m	2,36 m	2,36 m	2,36 m	2,36 m
Messer	45	45	45	45	45	45
Messerabstand	34 mm	34 mm	34 mm	34 mm	34 mm	34 mm
Ladefläche Länge	7750 mm	6900 mm	7830 mm	7580 mm	8520 mm	9480 mm
Ladefläche Breite	2300 mm	2300 mm	2300 mm	2300 mm	2300 mm	2300 mm
Länge	9930 mm	10400 mm	10600 mm	11070 mm	11390 mm	11990 mm
Breite	2550 mm	2550 mm	2550 mm	2550 mm	2550 mm	2750 mm
Höhe Bereifung 22,5"	3980 mm	3980 mm	3980 mm	3980 mm	3980 mm	3980 mm
Höhe Bereifung 26,5"	3980 mm	3980 mm	3980 mm	3980 mm	3980 mm	3980 mm
Plattformhöhe 22,5"	1460 mm	1460 mm	1460 mm	1460 mm	1460 mm	1480 mm
Plattformhöhe 26,5"	1640 mm	1640 mm	1640 mm	1640 mm	1640 mm	1675 mm
Gewicht Standard	8750 kg	9200 kg	9000 kg	9450 kg	9250 kg	11750 kg
Zulässiges Gesamtgewicht	20 t	20 t	20 t	20 t	20 t	31 t
Gesamtgewicht maximal	24 t	24 t	31 t	31 t	31 t	31 t





<b>6610 L COMBILINE</b>	<b>6610 D COMBILINE</b>	<b>7210 L COMBILINE</b>	<b>7210 D COMBILINE</b>	<b>10010 L COMBILINE</b>	<b>10010 D COMBILINE</b>
66 m <sup>3</sup>	66 m <sup>3</sup>	72 m <sup>3</sup>	72 m <sup>3</sup>	100 m <sup>3</sup>	100 m <sup>3</sup>
37,9 m <sup>3</sup>	36,5 m <sup>3</sup>	41,5 m <sup>3</sup>	40,1 m <sup>3</sup>	48,1 m <sup>3</sup>	46,6 m <sup>3</sup>
2,0 m	2,0 m	2,0 m	2,0 m	2,0 m	2,0 m
2,36 m	2,36 m	2,36 m	2,36 m	2,36 m	2,36 m
45	45	45	45	45	45
34 mm	34 mm	34 mm	34 mm	34 mm	34 mm
7200 mm	6930 mm	7880 mm	7610 mm	9230 mm	8850 mm
2300 mm	2300 mm	2300 mm	2300 mm	2300 mm	2300 mm
9930 mm	9930 mm	10610 mm	10610 mm	11860 mm	11860 mm
2920 mm	2920 mm	2970 mm	2970 mm	2820 mm	2820 mm
3830 mm	3830 mm	3865 mm	3865 mm	3795 mm	3795 mm
3945 mm	3945 mm	3990 mm	3990 mm	3990 mm	3990 mm
1525 mm	1525 mm	1550 mm	1550 mm	1480 mm	1480 mm
1640 mm	1640 mm	1675 mm	1675 mm	1675 mm	1675 mm
9150 kg	9700 kg	10600 kg	11150 kg	11950 kg	12500 kg
21 t	21 t	23 t	23 t	31 t	31 t
24 t	24 t	31 t	31 t	31 t	31 t

# Ausstattungen



**WIRELESS  
POWER CONTROL**



**CCI Terminal ISOBUS**



**Pick-up SUPER LARGE**



**Zusatz-Tastradrolle für  
Pick-up**

JUMBO L	<input type="checkbox"/>	<input type="checkbox"/>	<input type="checkbox"/>	<input type="checkbox"/>
JUMBO D	<input type="checkbox"/>	<input type="checkbox"/>	<input type="checkbox"/>	<input type="checkbox"/>
JUMBO COMBILINE L	<input type="checkbox"/>	<input type="checkbox"/>	<input type="checkbox"/>	<input type="checkbox"/>
JUMBO COMBILINE D	<input type="checkbox"/>	<input type="checkbox"/>	<input type="checkbox"/>	<input type="checkbox"/>



**Dachprofile**



**Klappbares Kanalblech**



**3. Dosierwalze**

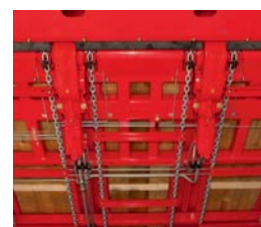

**2-Stufen-  
Kratzbodenantrieb**

JUMBO L	<input type="checkbox"/> / <input checked="" type="checkbox"/> 8010 L	–	–	<input type="checkbox"/>
JUMBO D	<input type="checkbox"/>	–	<input type="checkbox"/>	<input type="checkbox"/>
JUMBO 10010 L	<input checked="" type="checkbox"/>	–	–	<input checked="" type="checkbox"/>
JUMBO COMBILINE L	<input type="checkbox"/> / – 6610	<input type="checkbox"/>	–	<input checked="" type="checkbox"/>
JUMBO COMBILINE D	<input type="checkbox"/> / – 6610	<input type="checkbox"/>	<input type="checkbox"/>	<input checked="" type="checkbox"/>

■ = Standard, □ = optional

## Weitere Ausstattungen

DURASTAR Messer

Rückwand LARGE

Aufsteckwand zu Rückwand LARGE

Arbeitscheinwerfer LED

Drehlicht für Ladewagen

Zentralschmiernanlage



**Hydraulische Pick-up-Entlastung**

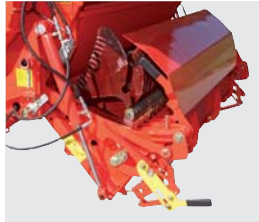

**Schmutzabweiser für Schneidwerk**



**AUTOCUT Messerschleifmaschine**



**Lade-Drehmomentsteuerung**

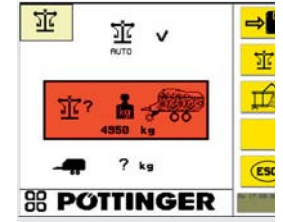

**Wiegeeinrichtung**



**Füllstandssensor**

-

-

-



**Ladegutsicherung COVER PLUS**

-

-

-



**Arbeitscheinwerfer LED**



**Videosystem eine Kamera**



**Umriss- und Begrenzungsleuchten**



# PÖTtinger



**Ihre Maschine geht online.**

Alle Informationen zu Ihrer Maschine  
**einfach – jederzeit – überall**

QR-Code vom **Typenschild** mit Smartphone oder Tablet einscannen  
oder unter [www.poettinger.at/poetpro](http://www.poettinger.at/poetpro) Ihre Maschinenummer eingeben.  
Sofort erhalten Sie eine Vielzahl an Informationen zu Ihrer Maschine.

- Betriebsanleitungen
- Ausstattungsinformationen
- Prospekte
- Fotos und Videos



## Das PÖTtinger Ersatzteilservice

- Weltweit bestens ausgebautes Netz an Vertriebs- und Servicepartnern.
- Jahrzehntelange Verfügbarkeit von Ersatz- und Verschleißteilen.
- Original PÖTtinger Teile rund um die Uhr online bestellbar.

### PÖTtinger Landtechnik GmbH

Industriegelände 1  
4710 Grieskirchen  
Österreich  
Telefon +43 7248 600-0  
Fax +43 7248 600-2513  
[info@poettinger.at](mailto:info@poettinger.at)  
[www.poettinger.at](http://www.poettinger.at)

### PÖTtinger Deutschland GmbH

**Servicecenter Landsberg**  
86899 Landsberg am Lech  
Spöttinger Straße 24  
Telefon +49 8191 9299-0  
Fax +49 8191 59656  
[www.poettinger.at](http://www.poettinger.at)

### PÖTtinger AG

Mellingerstrasse 11  
5413 Birmenstorf (Kt. Aargau)  
Schweiz  
Telefon +41 56 201 41 60  
Fax +41 56 201 41 61  
[info@poettinger.ch](mailto:info@poettinger.ch)  
[www.poettinger.ch](http://www.poettinger.ch)

### Verkaufs- und Servicecenter Recke

49509 Recke  
Steinbecker Straße 15  
Telefon +49 5453 9114-0  
Fax +49 5453 9114-14  
[www.poettinger.at](http://www.poettinger.at)